

فصل ۲



پوشاک



«جدول اهداف حیطه شناختی فصل پوشاک»

اهداف	پایه تحصیلی	دوره تحصیلی
<ul style="list-style-type: none"> - آشنایی با مفهوم پوشاک - آشنایی با مفهوم پارچه - آشنایی با مفهوم تار و پود - آشنایی با اتوکاری ساده - آشنایی با روش دوخت (کوک ساده، بخیه و دندان موشی) - آشنایی با مفهوم الیاف - آشنایی با روش منگوله سازی - آشنایی با ساخت عروسک با استفاده از منگوله‌های کاموایی - آشنایی با روش چاپ بر روی پارچه با استفاده از مَهر و شابلون - آشنایی با روش چاپ تصادفی - آشنایی با نکات ایمنی و بهداشتی در کارگاه خیاطی - آشنایی با مشاغل مربوط به پوشاک 	هفتم	اول متوسطه پیش حرفه ای
<ul style="list-style-type: none"> - آشنایی با پوشاک بافتنی - آشنایی با روش بافت با استفاده از دستگاه موتیف زن گرد - آشنایی با روش تهیه ریسه بافتنی - آشنایی با روش بافت ساده - آشنایی با روش دوخت دستی جاعینکی، ریسه پارچه‌ای و سرویس خواب عروسک - آشنایی با روش چرخکاری با ماشین دوخت - آشنایی با دوخت پرچم با استفاده از ماشین دوخت - آشنایی با روش دوخت تزئینی بر روی بافتنی - آشنایی با دوخت عروسک‌های ساده - آشنایی با روش تزئین سرویس خواب عروسک، جاعینکی و عروسک جاکلیدی با استفاده از دوخت دستی - آشنایی با تزئین پرچم و عروسک آویز به وسیله چاپ - آشنایی با نکات ایمنی و بهداشتی در کارگاه خیاطی - آشنایی با مشاغل مربوط به پوشاک 	هشتم	
<ul style="list-style-type: none"> - آشنایی با دوخت دستی آلوم، جاسوزنی، کیف چند کاره و جا مدادی - آشنایی با تزئین آلوم، جاسوزنی، کیف چند کاره و جا مدادی با استفاده از دوخت دستی - آشنایی با روش دوخت روبالشی، جا دستمال کاغذی و عروسک با استفاده از ماشین دوخت - آشنایی با تزئین روبالشی و جا دستمال کاغذی به وسیله چاپ - آشنایی با روش بافت با استفاده از دستگاه موتیف زن چهارگوش - آشنایی با روش تهیه رومیزی با استفاده از موتیف بافتنی - آشنایی با نکات ایمنی و بهداشتی در کارگاه خیاطی - آشنایی با مشاغل مربوط به پوشاک 	نهم	

«جدول اهداف حیطة مهارتی فصل پوشاک»

اهداف	پایه تحصیلی	دوره تحصیلی
<ul style="list-style-type: none"> - مقایسه انواع پوشاک و پارچه - توانایی تشخیص تار و پود از یکدیگر - توانایی اتوکاری ساده - توانایی دوخت صحیح (کوک ساده، بخیه و دندان موشی) - مقایسه انواع الیاف - توانایی ساخت منگوله و عروسک کاموایی - توانایی چاپ بر روی پارچه - رعایت نکات ایمنی و بهداشتی در کارگاه خیاطی - تهیه گزارش در خصوص مشاغل مرتبط با پوشاک 	هفتم	اول متوسطه پیش حرفه ای
<ul style="list-style-type: none"> - تمیز پوشاک بافتنی - توانایی تهیه موتیف گرد - توانایی تهیه ریسه بافتنی و پارچه‌ای - توانایی دوخت دستی جاعینکی، ریسه پارچه‌ای و سرویس خواب عروسک - توانایی چرخکاری با ماشین دوخت - توانایی دوخت پرچم با استفاده از ماشین دوخت - توانایی تزئین به وسیله دوخت دستی و چاپ - رعایت نکات ایمنی و بهداشتی در کارگاه خیاطی - تهیه گزارش در خصوص مشاغل مرتبط با پوشاک 	هشتم	
<ul style="list-style-type: none"> - توانایی دوخت دستی آلبوم، جاسوزنی، کیف چند کاره و جا مدادی - توانایی دوخت روبالشی، جا دستمال کاغذی و عروسک با استفاده از ماشین - توانایی تهیه موتیف چهارگوش و رومیزی با استفاده از موتیف بافتنی - توانایی تزئین به وسیله دوخت دستی و چاپ - رعایت نکات ایمنی و بهداشتی در کارگاه خیاطی - تهیه گزارش در خصوص مشاغل مرتبط با پوشاک 	نهم	

«جدول اهداف حیطه نگرشی فصل پوشاک»

اهداف	پایه تحصیلی	دوره تحصیلی
<ul style="list-style-type: none"> - علاقمندی به شناخت انواع پوشاک - توجه و دقت در شناسایی تار و پود پارچه - تمایل به کاربرد انواع دوخت‌های ساده (کوک، بخیه و دندان موشی) - علاقه به یادگیری کار با اتو - علاقه به استفاده از پارچه و لباس های اتو کشی شده - توجه و دقت در شناخت الیاف - علاقمندی به بافت با دستگاه منگوله ساز - علاقمندی به چاپ بر روی پارچه - توجه به رعایت نکات ایمنی و بهداشتی 	هفتم	اول متوسطه پیش حرفه ای
<ul style="list-style-type: none"> - علاقمندی به شناخت پوشاک بافتنی - علاقمندی به بافت با دستگاه موتیف زن - تمایل به ساخت تزئینات بافتنی - علاقمندی به انجام دوخت‌های دستی - علاقمندی به چرخکاری با ماشین دوخت - علاقمندی به چاپ بر روی وسایل دست ساز - توجه به رعایت نکات ایمنی و بهداشتی 	هشتم	
<ul style="list-style-type: none"> - تمایل به ساخت تزئینات بافتنی - علاقمندی به انجام دوخت‌های دستی - علاقمندی به چرخکاری با ماشین دوخت - علاقمندی به چاپ بر روی وسایل دست ساز - توجه به رعایت نکات ایمنی و بهداشتی 	نهم	

راهنمادهای ویژه تدریس فصل پوشاک پایه هفتم

- نشان دادن نمونه کار به دانش آموزان
- آموزش جداگانه دوخت‌ها در هر گروه
- هدایت کارهای عملی به شکل انفرادی (آموزش در این درس به شیوه فردی است. در صورت مساعد بودن شرایط می‌توانید در امر آموزش از دانش‌آموزان مستعد و آگاه کمک بگیرید.)
- توجه به نکات ایمنی به هنگام استفاده از ابزار با در نظر گرفتن روحیات و ویژگی‌های دانش‌آموزان
- جلب توجه دانش‌آموزان به اهمیت پوشاک و مشاغل وسیع مرتبط با آن
- هماهنگی در زمینه بازدید از یک مرکز تولیدی پوشاک

جدول پیشنهادی زمان‌بندی تدریس بخش‌های مختلف فصل پوشاک پایه هفتم

ردیف	موضوع	تعداد جلسات
۱	تمرین‌های تقویت مهارت‌های حسی - حرکتی	در حین آموزش
۲	مطالعه قسمت « بخوانیم » و تصاویر	۱ جلسه ۴۵ دقیقه‌ای
۳	گفت‌وگو کنید	۱ جلسه ۴۵ دقیقه‌ای
۴	پارچه و دوخت	
۵	فعالیت ۱: تهیه آلبوم پارچه (کار گروهی)، گفت‌وگو کنید	۲ جلسه ۴۵ دقیقه‌ای
۶	فعالیت ۲: تهیه زیر گلدانی	۱ جلسه ۴۵ دقیقه‌ای
۷	اتوکاری	۱ جلسه ۴۵ دقیقه‌ای
۸	فعالیت ۳: اتو کشی پارچه چروک	۲ جلسه ۴۵ دقیقه‌ای
۹	دوخت	۲ جلسه ۴۵ دقیقه‌ای
۱۰	فعالیت ۴: دوخت کوک ساده، گفت‌وگو کنید	
۱۱	فعالیت ۵: دوخت بخیه	۲ جلسه ۴۵ دقیقه‌ای
۱۲	فعالیت ۶: دوخت دندان موشی	۳ جلسه ۴۵ دقیقه‌ای
۱۳	فعالیت تکمیلی (۲مورد)	
۱۴	الیاف	۱ جلسه ۴۵ دقیقه‌ای
۱۵	فعالیت ۷: آلبوم الیاف ، تمرین	۱ جلسه ۴۵ دقیقه‌ای

۲ جلسه ۴۵ دقیقه‌ای	فعالیت ۸: بافت منگوله کاموایی	۱۶
	فعالیت تکمیلی	۱۷
۲ جلسه ۴۵ دقیقه‌ای	عروسک دوزی	۱۸
	فعالیت ۹: جوجه عروسکی*	۱۹
۲ جلسه ۴۵ دقیقه‌ای	فعالیت ۱۰: عروسک خرگوش*	۲۰
۲ جلسه ۴۵ دقیقه‌ای	فعالیت تکمیلی: عروسک آدم برفی**	۲۱
۲ جلسه ۴۵ دقیقه‌ای	چاپ	۲۲
	فعالیت ۱۱: چاپ با استفاده از مُهر	۲۳
	فعالیت تکمیلی	۲۴
۲ جلسه ۴۵ دقیقه‌ای	فعالیت ۱۲: چاپ با استفاده از شابلون یا قالب *	۲۵
۲ جلسه ۴۵ دقیقه‌ای	فعالیت ۱۳: چاپ تصادفی*	۲۶
۳ جلسه ۴۵ دقیقه‌ای	فعالیت تکمیلی	۲۷
	پروژه تکمیلی (فعالیت ۱۴: دوخت جا سوزنی)	۲۸
۱ جلسه ۴۵ دقیقه‌ای	شناخت مشاغل	۲۹
	بررسی کنید	۳۰
۱ جلسه ۴۵ دقیقه‌ای	فعالیت پیشنهادی	۳۱
در حین آموزش	خود ارزیابی	۳۲

* در صورت صلاحدید می‌توانید یکی از فعالیت‌های مشابه را حذف نموده و زمان آن را صرف فعالیت دیگری نمایید.
 ** فعالیت‌های تکمیلی: این فعالیت مخصوص دانش‌آموزانی است که امکان یادگیری فعالیت‌هایی با سطوح دشواری بالاتر را دارند. در صورت عدم ارائه این فعالیت‌ها، ساعات آن صرف تقویت سایر فعالیت‌ها شود.
 توجه: در صورتی که به جای هر یک از فعالیت‌های این فصل، دانش‌آموزان فعالیتی را پیشنهاد نمودند که در راستای اهداف آموزشی آن فعالیت بود، پیشنهاد آن‌ها پذیرفته و در انجام آن، دانش‌آموزان را یاری نمایید.

توجه:

- برای آموزش بخش پوشاک به دانش‌آموزان با آسیب بینایی، ابتدا انواع پوشاک مندرج در کتاب توضیح داده شود و سپس نمونه‌ای از آن‌ها در اختیار دانش‌آموزان قرار گیرد تا با لمس هر یک از البسه؛ نوع لباس، زمان و مکان استفاده از هر یک تشخیص داده شود.
- فعالیت‌هایی که به طور خاص برای دانش‌آموزان با آسیب بینایی طراحی شده است، به طور جداگانه ارائه شده اند که شامل: تهیه آلبوم پارچه: الف) استفاده از قیچی ب) استفاده از چسب ج) تهیه الگوی مقوایی د) تهیه آلبوم پارچه، تهیه زیر گلدانی، تهیه آلبوم الیاف و بافت منگوله کاموایی است. ضروری است زمان لازم برای آموزش کامل هر فعالیت متناسب با توان دانش‌آموزان در نظر گرفته شود.
- فعالیت‌های: تهیه آلبوم پارچه‌ای (کار گروهی)، اتوکاری، دوخت کوک ساده، بخیه و دندان موشی، چاپ با استفاده از مهر، شابلون و چاپ تصادفی برای دانش‌آموزان با آسیب بینایی حذف است.
- فعالیت‌های: زیر گلدانی، آلبوم الیاف (کار گروهی)، جوجه عروسکی و عروسک خرگوش که به طور مشترک برای دانش‌آموزان با آسیب بینایی و بدون آسیب بینایی تدریس می‌شود؛ بدون توضیح خاص آمده اند.
- فعالیت‌هایی که برای دانش‌آموزان با آسیب بینایی حذف شده اند، دارای زیر نویس هستند.

راهنمای تدریس پوشاک □

ایجاد انگیزه: ابتدا دانش‌آموزان را گروه بندی نمایید و از آن‌ها بخواهید به تصاویر عنوانی نگاه کنند و برداشت‌های خود را از تصاویر بیان نمایند. سپس توضیحاتی در مورد اهداف کلی آموزش فصل ارائه شود.

بخوانیم □

- هدف از این بخش تقویت مهارت خواندن دانش‌آموزان و افزایش اطلاعات عمومی آنان در زمینه موضوع فصل می‌باشد و ارزشیابی از آن صورت نمی‌گیرد.
- در این قسمت دانش‌آموزان به طور مختصر با پوشاک به عنوان مهمترین نشانه فرهنگ هر کشور آشنا می‌شوند. ضمن خواندن محتوای قسمت بخوانیم توسط دانش‌آموزان، می‌توان به مواردی از قبیل: تنوع پوشاک از نظر رنگ، طرح و ... اشاره کرد. سپس از دانش‌آموزان بخواهید نام هر آن چیزی را که دوستشان پوشیده است روی کاغذ بنویسند. نفر مقابل نیز متقابلاً همین کار را انجام دهد. در ادامه:
- نماینده گروه، یادداشت‌های گروه خود را بخواند.
 - جمع بندی و نتیجه گیری نمایید که به همه چیزهایی که پوشیده ایم یا بر تن داریم، پوشاک می‌گویند.
 - تصاویر کتاب را به دانش‌آموزان نشان دهید و بخواهید که بگویند هریک از لباس‌ها مربوط به کدام یک از گروه‌های سنی و جنسیتی می‌باشد (مردانه، زنانه، بچه‌گانه).
 - سپس نظر دانش‌آموزان را به تصاویر بالای صفحه جلب نمایید و از آن‌ها بخواهید نوع لباسی (لباس ورزشی، لباس مدرسه، لباس کار) را که هر یک از افراد بر تن دارند، برحسب نوع فعالیت آن‌ها مشخص نمایند.

گفت‌وگو کنید □

هدف: برقراری ارتباط، مشاهده، کشف ارتباط

- در مرحله اول از هر گروه بخواهید تصاویر را مشاهده نمایند و با بحث و گفت‌وگو در گروه مشخص کنند که هر لباس در کجا استفاده می‌شود؟

- در مرحله بعد، هر گروه با بررسی تصاویر پارچه باید بگویند که لباس‌ها از چه چیزی دوخته می‌شوند (پارچه، چرم و ...).
- در این مرحله می‌توانید تعدادی از تکه‌های پارچه را در اختیار هر گروه قرار دهید و از آن‌ها بخواهید بررسی نمایند و بگویند این پارچه‌ها از چه چیزی تهیه شده است؟
- در پایان از دانش‌آموزان هر گروه بخواهید تصاویر را از راست به چپ (بوته پنبه، پنبه‌های رنگی و ...) مشاهده کنند و مراحل تولید پارچه را مختصراً توضیح دهند.
- برای درک بهتر دانش‌آموزان مقداری پنبه، نخ پنبه‌ای و پارچه را به کلاس آورده و در اختیار آنان قرار دهید.

□ توصیه

- برای دانش‌آموزان با آسیب بینایی، مطالب هر تصویر جداگانه توضیح داده شود و انواع لباس در اختیار آن‌ها قرار گیرد.

□ فعالیت: تهیه آلبوم پارچه (کار گروهی)

اهدافی که در این فعالیت مورد تاکید است، عبارتند از:

- سوزن را به طور صحیح در بین انگشتان خود نگه دارد.
- از سوزن به شکل صحیح استفاده کند.
- الگوی آماده را با سوزن روی پارچه وصل کند.
- پارچه‌های برش خورده را به درستی بر روی مقوا قرار دهد.
- اطراف الگو را با صابون خیاطی به درستی خط بکشد.
- قیچی را درست در دست بگیرد.
- به هنگام برش پارچه از روی خط برش، به درستی حرکت کند.
- از چسب به طور صحیح در پشت کار استفاده کند.
- نکات ایمنی کار را رعایت کند.

□ توصیه

- به هنگام انجام فعالیت مراقب باشید که سوزن در دست دانش‌آموزان فرو نرود.
- نکات ایمنی و بهداشتی به هنگام انجام کار رعایت شود (بستن دو لبه تیغه قیچی بعد از انجام کار، قرار ندادن سوزن در زیر دندان یا میان دو لب، اصابت نکردن سوزن به فرد دیگر و ...).
- از بالشک سنجاق برای نگهداری سنجاق‌ها استفاده شود.
- از پارچه‌های شاد و با طرح زیبا استفاده شود.
- پارچه‌های خواسته شده از دانش‌آموزان در اندازه کوچک و مناسب باشد.
- دانش‌آموزان پس از استفاده از صابون خیاطی، دست‌های خود را بشویند.
- از قیچی‌های کوچکی که دارای حفاظ هستند، استفاده شود.
- اندازه مقوای آلبوم را طوری در نظر بگیرید که بتوانید مشخصات گروه کاری را نیز در زیر آن درج کنید.
- فعالیت را طبق مراحل کار انجام دهید.

□ فعالیت: تهیه آلبوم پارچه (ویژه دانش آموزان با آسیب بینایی)

آموزش فعالیت تهیه آلبوم پارچه به دانش آموزان با آسیب بینایی شامل ۴ مرحله به شرح زیر است:

الف) استفاده از قیچی

برای آموزش قیچی کردن، لازم است مراحل زیر اجرا شود:

- ابتدا در پشت سر دانش آموز قرار گرفته و با دست راست خود، دست راست دانش آموز را بگیرید.
- قیچی کوچک و نوک گردی را در اختیار دانش آموز قرار دهید.
- با نشان دادن قسمت تیز و بران آن و با رعایت نکات ایمنی دیگر، اجازه دهید که قیچی را لمس کرده و زوایای مختلف آن را بشناسد. سپس از او بخواهید بدون این که چیزی را ببرد، قیچی را باز و بسته کند.
- یک تکه مقوا را بین دو لبه قیچی بگذارید و ببرید. اجازه دهید هر یک از دانش آموزان با لمس دستان شما، روش کار را بیاموزند (دستان فرد نابینا، چشمان اوست و با لمس کردن و شرح دادن، متوجه می شود که از او چه می خواهیم).

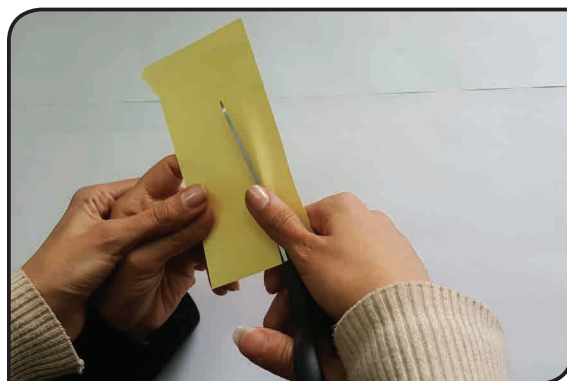

- پس از اطمینان از مهارت دانش آموز در باز و بسته کردن قیچی، یک مقوا با ضخامتی که قابل کنترل باشد در اختیار دانش آموز قرار داده و از او بخواهید که مانند شما، مقوا را ببرد. در صورتی که نتواند مقوا را به خوبی در دست بگیرد، شما مقوا را در دست بگیرید تا او مهارت لازم را به دست آورد.
- پس از اطمینان از درستی کار، به ترتیب مقوای نازک تر، پارچه ضخیم و سپس پارچه نازک تر را به او بدهید تا برش بزند. برای نتیجه مطلوب بهتر است از پارچه های خیلی نازک و لیز استفاده نشود.

ب) استفاده از چسب

- چسب پس از باز شدن، در دست غالب نگه داشته شود.
- با کمک دبیر مربوطه، محل مورد نظر برای چسب کاری مشخص شود.
- دست مخالف در ابتدای محل چسب کاری قرار گیرد.
- چسب به دست مخالف نزدیک شود و هر دو دست به طور هم زمان در مسیر چسب کاری حرکت کنند.
- توصیه می شود از چسب ماتیکی استفاده شود. در صورت عدم دسترسی به چسب ماتیکی، از چسب مایع با دهانه ظریف و باریک استفاده شود.

ج) تهیه الگوی مقوایی

اهدافی که در این فعالیت برای دانش آموز مورد تأکید است، عبارتند از:

- قیچی را به طور صحیح در دست بگیرد.
- خطوط رولت شده را با استفاده از قیچی برش بزند.
- نکات ایمنی کار را رعایت کند.

وسایل و مواد مورد نیاز

- قیچی نوک گرد
- مقوای نسبتاً ضخیم در ابعاد 30×30 (می توان از مقوای پشت طوسی، اشتنباخ و مقوای دیگر با همین ضخامت استفاده کرد. ضخامت مقوا باید در حدی باشد که دانش آموز بتواند آن را با سوزن روی پارچه ثابت کند).
- خط کش
- رولت و لاستیک (یا مقوای چند لایه در ابعاد 50×50)

مراحل اجرای فعالیت تهیه الگوی مقوایی (توسط معلم)

ابتدا لاستیک یا مقوای چند لایه را روی میز قرار دهید. سپس مقوای نسبتاً ضخیم را روی آن قرار داده و با خط کش و رولت در گوشه‌ی آن یک مستطیل 20×10 ترسیم کنید. به طوری که دو ضلع مستطیل قسمتی از دو ضلع مقوا باشد و دانش آموز فقط دو ضلع را برش دهد. مبدأ و مقصد هر خط را با لوح نوشتنی سوراخ یا علامت‌گذاری کنید تا دانش آموز بتواند خطوط را برش بزند. سپس از دانش آموز بخواهید مطابق با مراحل زیر الگو را برود.

مراحل اجرای فعالیت برش الگوی آماده (توسط دانش آموز)

- قیچی را به شکل صحیح در دست بگیرد و از ابتدای محل علامت‌گذاری شده، شروع به برش کند.

نکته:

- از دانش آموز بخواهید که عمل برش را دو سانت دو سانت انجام دهد و جلو برود تا مقوا از بین دو تیغه خارج نشود و ادامه کار آسان گردد و با استفاده از دست راهنما، انتهای خط را شناسایی کند.

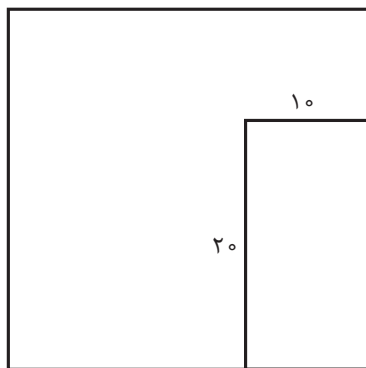

- زمانی که یک جهت الگو برش زده شد، الگو را بچرخاند تا دومین ضلع را برش بزند.
- تذکر دهید که در هنگام نگه داشتن مقوا جهت برش، به فاصله‌ی انگشتان خود تا خط رولت شده توجه کند تا هنگام برش آسیبی به انگشتانش وارد نشود (لازم به ذکر است که انگشت دانش آموز باید روی خط رولت باشد تا بداند کجا را می‌خواهد برش دهد. این عمل مهارت پیچیده‌ای است که دانش آموز باید قبلاً آموزش دیده باشد).
- پس از برش، به دانش آموز بگویید که اکنون شما یک الگوی مقوایی دارید که از آن برای تهیه آلبوم پارچه استفاده خواهید کرد.

د) تهیه آلبوم پارچه

اهدافی که در این فعالیت مورد تأکید است، عبارتند از:

- قیچی را به طور صحیح در دست بگیرد.
- الگو را به طور صحیح روی پارچه قرار دهد.
- نکات ایمنی کار را رعایت کند.
- سوزن را به شکل صحیح در دست بگیرد.

- از سوزن به شکل صحیح استفاده کند.
- پارچه‌های برش خورده را به درستی روی مقوا قرار دهد.
- از چسب مایع به اندازه لازم استفاده کند.

وسایل و مواد مورد نیاز

- تکه‌های پارچه در جنس و طرح‌های متفاوت
- قیچی نوک گرد
- الگوی مقوایی در اندازه ۱۰×۲۰ سانتی‌متر
- چسب مایع یا ماتیکی
- سوزن ته‌گرد بلند
- جا سوزنی
- مقوا به تعداد پارچه‌ها در اندازه ۲۰×۲۰ سانتی‌متر
- مقوای بزرگ در اندازه مورد نیاز
- یک نمونه آماده از آلبوم پارچه

مراحل اجرای فعالیت

- قبل از انجام کار، نمونه آماده شده (پارچه برش خورده و الصاق شده روی مقوا ۲۰×۲۰ CM) را به دانش‌آموز نشان دهید تا تصویر ذهنی از کاری که می‌خواهد انجام دهد، داشته باشد.
- پارچه درشت بافت و کمی ضخیم را روی میز قرار دهید. (پارچه‌های نازک توسط معلم یا دانش‌آموزان توانمند برش داده شده و در اختیار دانش‌آموز قرار گیرد).
 - الگو را با سوزن ته‌گرد بلند، روی پارچه وصل کند.
 - توجه:** از جا سوزنی برای نگهداری سوزن و جا سوزنی استفاده کند.
 - با قیچی، از کنار الگوی مقوایی، پارچه را برش دهد.
 - توجه:** پس از پایان برش، لبه‌های قیچی را ببندد.
 - پارچه برش خورده را روی مقوای ۲۰×۲۰ قرار داده و یک لبه پارچه را روی قسمت بالای مقوا با چسب بچسباند.
 - توجه:** پس از چسب زدن درب چسب را ببندد.
 - گام‌های ۱، ۲، ۳ و ۴ را برای سایر پارچه‌ها (جنس و طرح‌های مختلف) انجام دهد.
 - توجه:** درمورد طرح پارچه‌ها، با او صحبت کنید: خالدار، چهارخانه
 - دانش‌آموز با کمک معلم پارچه‌های برش خورده را روی یک مقوای بزرگ بچسباند و به دیوار کارگاه نصب کند. اکنون شما در کارگاه، یک آلبوم از پارچه‌های مختلف دارید.

□ گفت‌وگو کنید

- هدف:** برقراری ارتباط، تقویت حس لامسه، کسب اطلاعات مرتبط و موثر و تقویت حس تعاون و همکاری
- پارچه‌های مختلف را در اختیار دانش‌آموزان قرار دهید و از آن‌ها بخواهید که بگویند، پارچه‌ها از چه نظر با هم متفاوتند (رنگ، جنس و ...).
 - با توجه به لباسی که بر تن دارند، بگویند جنس لباس آن‌ها به کدام یک از آن پارچه‌ها، شبیه است.

□ بیشتر بدانید

- هدف:** آشنایی با انواع کاربرد پارچه

از اعضای گروه ها بخواهید پس از بررسی پارچه‌های آلبوم خود، درباره ضخامت، رنگ و طرح پارچه‌ها برای هم کلاسی‌های خود توضیح دهند.

پس از جمع‌بندی و نتیجه‌گیری از این دو فعالیت، از دانش‌آموزان بخواهید مشخصات گروه خود را در بالای آلبوم پارچه‌ای خود بنویسند و آن را در جای مناسبی بر روی دیوار کارگاه نصب نمایند.

□ فعالیت: تهیه زیر کلدانی

اهدافی که در این فعالیت مورد تأکید است، عبارتند از:

- با تار و پود پارچه آشنا شود.
- مهارت تشخیص و جدا کردن تار و پود از پارچه را کسب کند.

□ توصیه

- از پارچه‌هایی استفاده کنید که تار و پود آن ضخیم بوده و به راحتی جدا شوند.
- اندازه پارچه را با توجه به هدف فعالیت 30×20 بگیرد تا بتوانید به راحتی تار و پود را به دانش‌آموزان نشان دهید.
- فعالیت به صورت فردی انجام شود.
- نخ‌های هر چهار طرف پارچه را بشکافید تا پارچه در هر چهار طرف دارای ریشه شود.
- نظافت و تمیزی به هنگام انجام کار رعایت شود.
- پس از پایان فعالیت در جمع‌بندی مطالب به تعریف تار و پود پارچه مطابق آن چه در کتاب آمده است، تأکید نمایید.
- فعالیت را طبق مراحل کار انجام دهید.

□ راهنمای تدریس اتو کاری^۱

ایجاد انگیزه: دانش‌آموزان را به دو گروه تقسیم کنید و بین دو گروه تعدادی کارت که روی آن‌ها کلمات متضاد «گرم - سرد»، «صاف - چروک»، «تر - خشک»، «خاموش - روشن» نوشته شده است، توزیع کنید. با نام بردن هر کدام از عبارتها، دانش‌آموزی که در گروه دیگر است و کارت عبارت متضاد را دارد از جا بلند می‌شود. پس از آن توجه دانش‌آموزان را به اتو بخار و دو تکه پارچه صاف و چروک جلب کنید. سپس ضمن توضیح در مورد اتوکاری به تدریس درس مورد نظر بپردازید.

□ فعالیت: اتو کشی پارچه چروک^۲

اهدافی که در این فعالیت مورد تأکید است، عبارتند از:

- پُر یا خالی بودن مخزن اتو بخار را بررسی کند.
- درجه حرارت اتو بخار را بررسی کند.
- میز اتو را باز و بسته کند.
- پارچه چروک را به درستی روی میز اتو پهن کند.
- دو شاخه اتو را داخل پرز برق کند.
- اتو بخار را روشن و خاموش کند.
- پارچه چروک را به درستی اتو کند.

۱- فعالیت اتوکاری برای دانش‌آموزان با آسیب بینایی پایه هفتم، حذف شده است.
۲- آموزش این مبحث با عنوان اتوکاری سرد، در پایه هشتم به دانش‌آموزان با آسیب بینایی آموزش داده می‌شود.

□ توصیه

- از پارچه نخی که قابلیت اتو کشی دارد برای اتو کاری استفاده شود.
- پارچه مستطیل شکل باشد و عرض آن از طول میز کمتر باشد (به طوری که پارچه از عرض میز آویزان شود نه از طول میز).
- برای درس خیاطی می توانید از یک خیاط دعوت به عمل آورید و از او بخواهید مقداری پارچه و وسایل خیاطی به جز چرخ خیاطی با خود به همراه آورد و برای جلب توجه و ایجاد انگیزه در دانش آموزان شروع به کار بر روی پارچه نماید.

□ راهنمای تدریس خیاطی (دوخت)^۱

- ایجاد انگیزه:** از یک خیاط به تناسب جنسیت دانش آموزان دعوت نمایید تا در کلاس حضور یابد و مشغول انجام کار شود. شرایط کلاس را طوری مهیا کنید که دانش آموزان کنجکاو شده و از خیاط در مورد شغل او سوال نمایند. با پرسیدن شغل او درس را شروع کنید و دانش آموزان را هدایت نمایید تا سوالاتی مانند نمونه زیر از خیاط بپرسند:
 - خیاطی را چگونه انجام می دهید؟
 - چه چیزهایی می دوزید؟
 - از چه وسایلی برای دوخت استفاده می کنید؟
 - درآمد شما چقدر است؟

پس از شنیدن گفت و گوی دانش آموزان با خیاط، به جمع بندی مطالب و نتیجه گیری بپردازید. چنانچه از خیاط دعوت نشده است با تشکیل کلاس در کارگاه کار و فناوری، توجه دانش آموزان را به کمد وسایل و مواد مصرفی خیاطی و ماشین دوخت جلب کرده، سپس ضمن توضیح در مورد شغل خیاطی به سوالات دانش آموزان پاسخ داده و رفع ابهام کنید.

□ فعالیت: دوخت کوک ساده، بخیه و دندان موشی

اهدافی که در این فعالیتها مورد تأکید است، عبارتند از:

- با استفاده از خط کش اندازه‌ی مورد نظر را به درستی روی پارچه بکشد.
- به کمک خط کش سایر خطها را روی پارچه با فاصله مناسب رسم کند.
- سوزن را به شکل صحیح در دست بگیرد و آن را نخ کند.
- انتهای نخ را به درستی گره بزند یا محکم کاری^۲ کند.
- روش دوخت کوک ساده، بخیه و دندان موشی را مطابق دستور انجام دهد.
- کوکها را به طور مساوی روی پارچه بدوزد.
- بخیه و دندان موشی را به طور مساوی روی پارچه بدوزد.

□ گفت و گو کنید

هدف: برقراری ارتباط، کسب اطلاعات مرتبط و موثر، تقویت حس همکاری از اعضای گروه بخواهید با نگاه کردن به تصاویر، درباره کاربرد هر یک از وسایل توضیح دهند و در صورت نیاز، توضیحات دانش آموزان را کامل کنید.

□ توصیه

- به منظور سرعت و دقت در انجام کار بهتر است از سوزن نخ کن استفاده شود.
- برای دانش آموزانی که در رد کردن نخ از سوزن مشکل دارند، حتی الامکان از سوزن نخ کن و یا سوزنهای شکافدار استفاده کنید.
- دانش آموزان هنگام کار از انگشتانه استفاده نمایند.

۱- فعالیت‌های بخش دوخت (دوخت کوک ساده، بخیه و دندان موشی) برای دانش آموزان با آسیب بینایی، حذف و در پایه هشتم و با محتوای مخصوص به خودشان تدریس می شود.
۲- به کوک زدن درجا، در ابتدا و انتهای دوخت «محکم کاری» می گویند.

- هنگام دوخت با سوزن مراقب باشید دانش‌آموزان به اندازه کافی از یکدیگر فاصله داشته باشند.
- به هنگام کار مراقب باشید سوزن در دست دانش‌آموزان فرو نرود.
- نحوه انجام کوک ساده، بخیه و دندان موشی را نشان دهید.
- پس از تکمیل هر دور کوک زدن و یا تمام شدن نخ از دانش‌آموزان بخواهید که برای بستن پایان کوک‌ها محکم کاری انجام دهند.
- هنگام انجام کار، توجه دانش‌آموزان را به نکات بهداشتی و ایمنی جلب کنید.
- از بالشتک سنجاق برای نگهداری سنجاق‌ها استفاده شود.
- فعالیت‌ها طبق مراحل کار و مطابق با توصیه‌ها انجام شود.

□ فعالیت تکمیلی ۱ و ۲

هدف: توسعه و تعمیق یادگیری با فعالیت‌های ارائه شده

□ راهنمای تدریس الیاف

- ایجاد انگیزه: ابتدا دانش‌آموزان را به چهار گروه تقسیم کنید و به هر گروه مقداری الیاف پشمی، پنبه‌ای، ابریشمی و مصنوعی دهید.
- از هر گروه بخواهید الیاف را از نظر جنس مقایسه کنند و به کلماتی از قبیل «نرم»، «زبر»، «صاف»، «وز» و ... برسند.
- سپس کلاف‌های کاموایی متفاوت را در اختیار گروه‌ها بگذارید و از آن‌ها بخواهید کاموها را بر اساس خصوصیات: «ضخامت»، «رنگ»، «چندلا» و «طرح» دسته بندی کنند.
- سپس توجه دانش‌آموزان را به تصاویر کتاب جلب کرده و درس الیاف را تدریس کنید.

□ فعالیت: آلبوم الیاف (کار گروهی)

اهدافی که در این فعالیت مورد تأکید است، عبارتند از:

- اندازه مورد نظر الیاف را به کمک خط کش مشخص کند.
- الیاف را از نظر جنس و ضخامت تشخیص دهد.
- الیاف ساده را از الیاف فانتزی تشخیص دهد.
- قیچی را به درستی در دست گرفته و الیاف را برش بزند.
- از چسب به میزان مناسب برای زمینه کار استفاده کند.
- الیاف را به درستی به شکل دلخواه (پاپیون، گل، دایره، موجی یا ...) درآورده و بر روی زمینه کار آماده قرار دهد.
- فعالیت مندرج در قسمت تمرین را به درستی انجام دهد.

□ توصیه

- دانش‌آموزان با آسیب بینایی قبل از انجام مرحله چسب کاری (بند ۲ فعالیت آلبوم الیاف) باید مقوای زمینه کار را با کمک معلم به تعداد الیاف، تقسیم بندی و مشخص نمایند.
- نکات ایمنی و بهداشتی را به هنگام استفاده از چسب مایع و قیچی رعایت نمایند.

□ فعالیت: بافت منگوله کاموایی^۱

اهدافی که در این فعالیت مورد تأکید است، عبارتند از:

- الگو را با رعایت صرفه جویی در مصرف مقوا بر روی زمینه کار قرار دهد.

۱- این فعالیت برای دانش‌آموزان با آسیب بینایی حذف است.

- به درستی شکل الگو را بر روی زمینه کار منتقل کند.
- قیچی را به درستی در دست گرفته و شکل رسم شده را برش بزند.
- کاموا را به درستی دور قالب مقوایی بپیچد.
- قیچی را به درستی در دست گرفته و کاموا را برش بزند.
- انتهای آزاد الیاف کاموایی را به درستی و محکم گره بزند.
- با دقت منگوله (گلولة) کاموایی را از قالب مقوایی جدا کند.
- با قیچی به درستی گلولة کاموایی را فرم دهد.

□ فعالیت: بافت منگوله کاموایی (ویژه دانش آموزان با آسیب بینایی)

اهدافی که در این فعالیت مورد تأکید است، عبارتند از:

- کاموا را به درستی دور قالب مقوایی بپیچد.
- قیچی را به درستی در دست گرفته و کاموا را برش بزند.
- انتهای آزاد الیاف کاموایی را به درستی و محکم گره بزند.
- با دقت منگوله (گلولة) کاموایی را از قالب مقوایی جدا کند.
- با قیچی به درستی گلولة کاموایی را فرم دهد.
- به وسیله قیچی بر روی مقوا، شیار ایجاد کند.
- سوزن نخ شده را به شکل صحیح در دست بگیرد.
- با استفاده از الگو و کاموا منگوله کاموایی درست کند.

وسایل و مواد مورد نیاز

- نخ کاموایی با ضخامت متوسط، به صورت گلولة کاموایی
- دو دایره مقوایی آماده به قطر ۸ سانتی‌متر (جنس مقوا باید به گونه‌ای باشد که در جریان کار پاره نشود) که وسط آن دایره ای به قطر ۲/۵ سوراخ شده باشد.
- توجه: دو دایره باید توسط معلم آماده و سپس در اختیار دانش آموز قرار گیرد.
- سوزن پلاستیکی متناسب با ضخامت کاموا

مراحل اجرای فعالیت

- ابتدا منگوله را در اختیار دانش آموز قرار دهید تا بداند پس از پایان فعالیت، چه چیزی تهیه می‌کند.
- سوزن را نخ کند و دو انتهای آن را گره بزند (می‌تواند ابتدای نخ را با چسب روی مقوا محکم کند).
- دو دایره را طوری روی هم قرار دهد که سوراخ وسط آن‌ها کاملاً روی هم قرار گیرد.
- ابتدا یک دور کاموا را، دور دایره‌ها بپیچد که از سوراخ دایره‌ها عبور کند (در شروع کار مراقب باشد که چسب ابتدای نخ کنده نشود). سپس آن را گره بزند.
- پیچاندن کاموا را تا جایی ادامه دهد که سطح مقوا کاملاً با کاموا پوشیده شده باشد.
- با کمک معلم کاموای دور مقوا را قیچی بزند.
- دو مقوا را کمی از هم دور کند تا وسط کار به صورت گرد دربیاید.
- با یک کاموا بین دو مقوا را با کمک مربی محکم گره بزند.
- در پایان به آرامی گلولة کاموایی را از میان مقوا بیرون بیاورد (اگر مقوا پاره شود، مشکلی نیست).
- با همکاری معلم گلولة کاموایی را با دست و قیچی فرم دهد.

نکته: برای درست کردن گلوله های کاموایی می توانید به جای مقوا از دستگاه منگوله ساز استفاده کنید. مراحل تهیه منگوله با دستگاه منگوله ساز در تصاویر زیر آمده است.

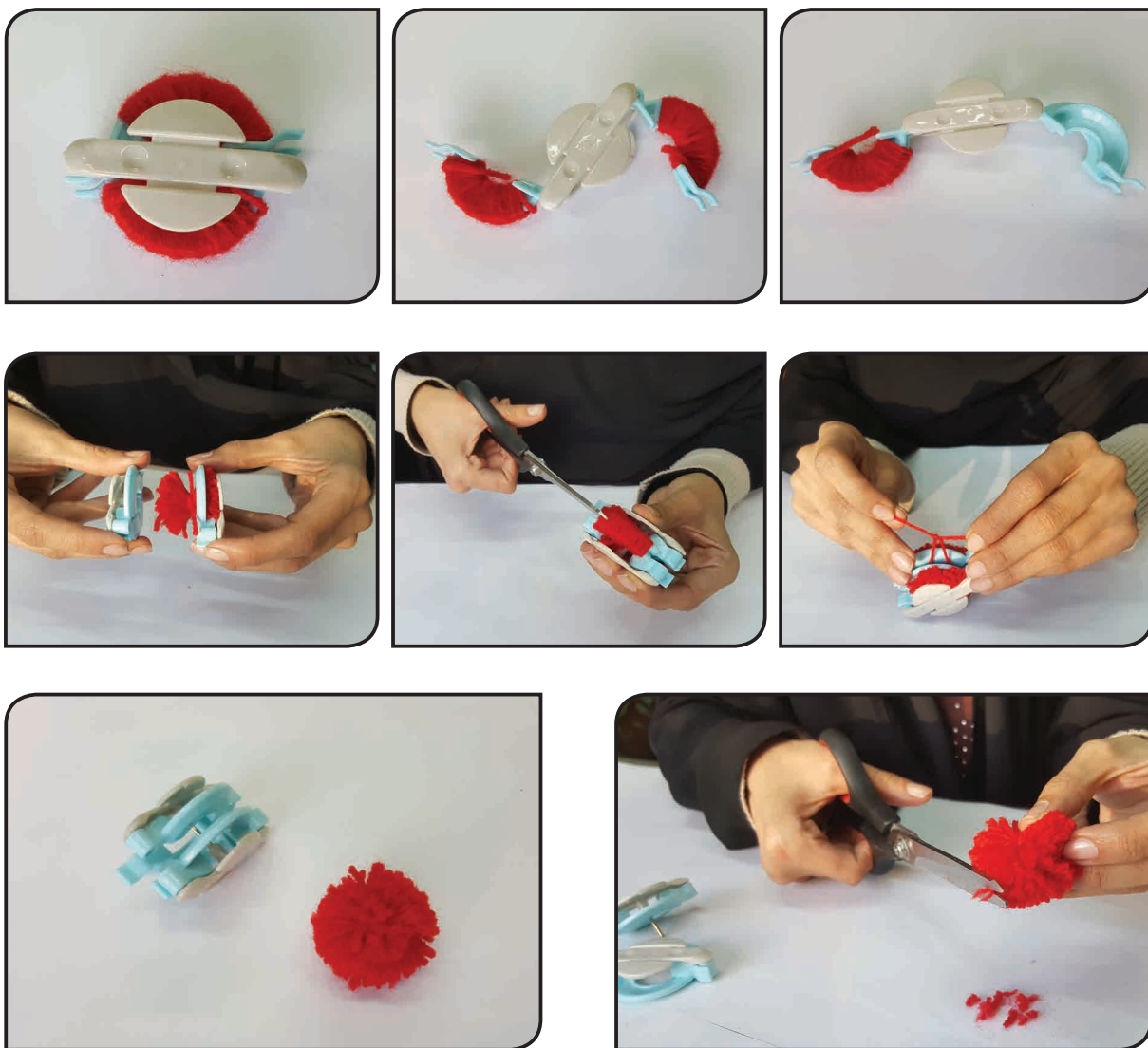

□ فعالیت تکمیلی

اهدافی که در این فعالیت مورد تأکید است، عبارتند از :

- با نخ کاموا (ضخیم و نازک) منگوله درست کند.
- با نخ کاموا منگوله هایی در اندازه های مختلف (کوچک و بزرگ) درست کند.

□ راهنمای تدریس عروسک کاموایی

ایجاد انگیزه: ابتدا شما می توانید با گذاشتن چند کلاف، منگوله، دستگاه منگوله باف و عروسک کاموایی بر روی میز، حس کنجکاوی دانش آموزان را تحریک کرده و بدون توضیح با برش نهایی منگوله کاموایی، آن را از قالب مقوایی مخصوص منگوله باف جدا کرده و با قیچی مشغول فرم دادن به گلوله کاموایی شوید. به طور حتم، دانش آموزان کنجکاو شده و سوالاتی در مورد قالب مقوایی، دستگاه منگوله باف، گلوله های کاموایی، عروسک های کاموایی و ... می پرسند. پس از شنیدن سوال های دانش آموزان به توضیح، جمع بندی و نتیجه گیری مطالب پرداخته و رفع ابهام کنید.

□ فعالیت: جوجه عروسکی، عروسک خرگوش

اهدافی که در این فعالیت‌ها مورد تأکید است، عبارتند از:

- الگو را با رعایت صرفه جویی در مصرف مقوا بر روی زمینه کار قرار دهد.^۱
- به درستی شکل الگو را بر روی زمینه کار منتقل کند.^۲
- قیچی را به درستی در دست گرفته و شکل رسم شده را برش بزند.^۳
- کاموا را به درستی دور قالب مقوایی بپیچد.
- قیچی را به درستی در دست گرفته و کاموا را برش بزند.
- انتهای آزاد الیاف کاموایی را به درستی و محکم گره بزند.
- با دقت منگوله (گلوله) کاموایی را از قالب مقوایی جدا کند.
- با قیچی به درستی گلوله کاموایی را فرم دهد.
- با اجزای دست ساز یا آماده گلوله کاموایی را به شکل مورد نظر (عروسک کاموایی) درست کند.
- گلوله‌های کاموایی را با استفاده از سیم فلزی، به درستی به همدیگر متصل کند.

□ توصیه

- ۳ هدف اول برای دانش‌آموزان با آسیب بینایی حذف است.
- به منظور سرعت و دقت در انجام کار، بهتر است از کلاف‌های کاموایی کوچک استفاده شود.
- حتی‌الامکان در شروع یادگیری از الیاف کاموایی ضخیم استفاده شود.
- حتی‌الامکان در شروع یادگیری، قالب‌های مقوایی شرایطی از قبیل؛ ضخیم بودن مقوا و بزرگ بودن قطر داخلی را دارا باشند.
- برای دانش‌آموزانی که در رد کردن الیاف کاموایی از قالب مقوایی گرد مشکل دارند از قالب مقوایی مدل نعل استفاده شود.
- نحوه کار کردن با دستگاه منگوله زن به دانش‌آموزان آموزش داده شود.
- برای شروع از شابلون‌هایی که فضای خالی نسبتاً متوسط دارند، استفاده شود.

□ فعالیت تکمیلی

هدفی که در این فعالیت مورد تأکید است، عبارت است از:

- با استفاده از گلوله‌های کاموایی، یک عروسک کاموایی متفاوت درست کند.

□ راهنمای تدریس چاپ (با استفاده از مهر، شابلون و چاپ تصادفی)

ایجاد انگیزه: شما می‌توانید با گذاشتن تمامی وسایلی که در درس چاپ مورد اشاره قرار گرفته است و همچنین چند نوع میوه، سبزی و صیفی جات مانند؛ برش عرضی از کرفس، پرتقال، سیب زمینی و ... چند برگه چاپ شده (روی آن‌ها نقش‌هایی مانند؛ مقطع کرفس، نیم پرتقال، سیب زمینی و ... چاپ شده باشد) بر روی میز، حس کنجکاوی دانش‌آموزان را تحریک کرده و بدون توضیح، به یک برش سیب زمینی شکل دهید. به طور حتم، در حین کار، نظر دانش‌آموزان به وسایل روی میز و فعالیتی که انجام می‌دهید، جلب شده و سئوالاتی توسط آن‌ها در مورد قلم مو، پالت، رنگ گواش و ... پرسیده خواهد شد. پس از شنیدن سئوالات دانش‌آموزان به جمع‌بندی مطالب و نتیجه‌گیری بپردازید و رفع ابهام کنید.

□ فعالیت: چاپ با استفاده از مهر، شابلون و چاپ تصادفی^۴

اهدافی که در این فعالیت‌ها مورد تأکید است، عبارتند از:

- پارچه برای صاف شدن به درستی اتوکاری شود.

^۱ و ^۲ - این ۳ هدف برای دانش‌آموزان با آسیب بینایی حذف است.

^۴ - مبحث چاپ و فعالیت‌های مربوط به آن برای دانش‌آموزان با آسیب بینایی حذف است.

- با توجه به رنگ پارچه و شکل مُهر یا شابلون، رنگ مورد نظر را انتخاب کند.
- به درستی قلم مو و تامپون را در دست گرفته و آن‌ها را آغشته به رنگ کند.
- رنگ اضافه را از قلم مو و تامپون بردارد.
- با استفاده از قلم‌مو، مُهر را رنگ بزند.
- به درستی مُهر را بر روی پارچه قرار دهد و به آرامی بردارد.
- شابلون را با استفاده از چسب نواری بر روی پارچه ثابت کند.
- جاهای خالی شابلون را به درستی با تامپون رنگ بزند.
- در چاپ تصادفی، اشیاء را به درستی روی پارچه بگذارد.
- کار چاپ شده را از پشت به درستی اتو بزند.

□ توصیه

- پس از برداشتن رنگ، درب ظرف رنگ با دقت بسته شود.
- برای رقیق کردن رنگ از قطره چکان یا سرنگ استفاده شود.
- در هنگام کار چاپ از لباس کار یا پیش بند استفاده شود.
- در هنگام کار چاپ از دستکش‌های جذب استفاده شود.
- برای شروع کار از مُهرهایی با سطوح مشخص و تک رنگ استفاده شود.
- برای شروع از شابلون‌هایی که فضاهای خالی نسبتاً متوسط دارند، استفاده شود.
- فعالیت مندرج در قسمت تمرین را به درستی انجام دهد.

□ فعالیت تکمیلی / پروژه تکمیلی

اهدافی که در این فعالیت مورد تأکید است، عبارتند از:

- با استفاده از سیب زمینی، یک مهر تهیه کند.
- با استفاده از فعالیت‌های آموخته شده (دوخت، تهیه منگوله، چاپ)، چند طرح زیبا بسازد.
- جا سوزنی تهیه شده را با استفاده از چاپ، تزئین کند.
- یک وسیله (جاسوزنی) بسازد.

□ گفت‌وگو کنید

هدف: برقراری ارتباط، کسب اطلاعات مرتبط و موثر
از اعضای گروه بخواهید با نگاه کردن به جا سوزنی، دلایل استفاده از آن را بیان کنند.

□ فعالیت پیشنهادی

هدف: ساخت یک کار هنری با استفاده از نخ کاموا و پارچه، بر اساس علائق و توان‌مندی‌های کسب شده دانش‌آموزان و هدایت معلم و با توجه به بافت فرهنگی و منطقه‌ای.

□ شناخت مشاغل

هدف: گردآوری اطلاعات مؤثر و مفید، برقراری ارتباط
هدف از این بررسی، آشنایی بیشتر با شغل خیاط، انواع پوشاک و سایر مشاغل مرتبط با پوشاک است. پس از انجام این فعالیت از دانش‌آموزان بخواهید در جلسه‌ی بعد نتایج بررسی خود را در باره مشاغل مرتبط با حرفه پوشاک، در قالب یک گزارش کوتاه به کلاس ارائه کنند.

□ بررسی کنید

هدف: برقراری ارتباط، آشنایی با نحوه صحیح تهیه و ارائه گزارش حاصل از بررسی در این فعالیت، دانش آموز با توجه به اطلاعاتی که در قسمت شناخت مشاغل به دست آورده و با مشارکت افراد خانواده؛ پس از بیان نام ۳ شغل مرتبط با پوشاک، گزارشی در باره یکی از آن مشاغل تهیه نموده و آن را در کلاس ارائه دهد.

□ خود ارزیابی

- دانش آموزان به منظور خود ارزیابی، با تکمیل کاربرگ مربوطه، به نقاط قوت و ضعف خود پی برده و با انجام تمرین های بیشتر، آن را برطرف نمایند.
- در صورت انجام تمرین و رفع نکات ضعف توسط دانش آموز، کاربرگ خود ارزیابی مجددا تکمیل شود.
توجه: تکمیل کاربرگ خودارزیابی برای دانش آموزان با آسیب بینایی، توسط معلم مربوطه و براساس محتوای آموزش داده شده، تکمیل شود.

راهنماهای ویژه تدریس فصل پوشاک پایه هشتم

- نشان دادن نمونه کار تکمیل شده به دانش آموزان، قبل از شروع تدریس
- آموزش انفرادی فعالیت‌ها
- ارائه پیش نیازهای لازم هر فعالیت
- بهبود شرایط استفاده از ابزار با استفاده از ارگونومی
- توجه به نکات بهداشتی و ایمنی به هنگام استفاده از ابزار و مواد مصرفی
- بازدید از یک مرکز چاپ بر روی پارچه، تولید پوشاک بافتنی یا پارچه‌ای

جدول پیشنهادی زمان‌بندی تدریس بخش‌های مختلف فصل پوشاک پایه هشتم

ردیف	موضوع	تعداد جلسات
۱	تمرین‌های تقویت مهارت‌های حسی- حرکتی	در حین آموزش
۲	صفحه عنوان	۲ جلسه ۴۵ دقیقه‌ای
۳	بخوانیم	
۴	ایجاد انگیزه	۱ جلسه ۴۵ دقیقه‌ای
۵	گفت‌وگو کنید	
۶	بافتنی	۴ جلسه ۴۵ دقیقه‌ای
۷	فعالیت ۱: موتیف با دستگاه موتیف زن گرد	
۸	فعالیت ۲: تهیه ریسه بافتنی (کار گروهی)	۳ جلسه ۴۵ دقیقه‌ای
۹	فعالیت ۳: تهیه زیر گلدانی (کار گروهی)	۳ جلسه ۴۵ دقیقه‌ای
۱۰	فعالیت تکمیلی: تهیه زیر گلدانی با نوار پارچه‌ای*	۲ جلسه ۴۵ دقیقه‌ای
۱۱	گفت‌وگو کنید	
۱۲	فعالیت ۴: تهیه جا عینکی	۲ جلسه ۴۵ دقیقه‌ای
۱۳	فعالیت ۵: تهیه ریسه پارچه‌ای (کار گروهی)	۳ جلسه ۴۵ دقیقه‌ای
۱۴	فعالیت تکمیلی: محکم کاری	
۱۵	فعالیت ۶: تهیه سرویس خواب عروسک (کار گروهی)	۴ جلسه ۴۵ دقیقه‌ای

۱۶	فعالیت ۷: تمرین چرخکاری با ماشین دوخت خانگی	۲ جلسه ۴۵ دقیقه‌ای
۱۷	فعالیت تکمیلی: سوزن نخ کردن و حرکت تویی	۱ جلسه ۴۵ دقیقه‌ای
۱۸	فعالیت ۸: تهیه کارت پستال (مرحله ۱ و ۲)	۲ جلسه ۴۵ دقیقه‌ای
۱۹	فعالیت ۹: تهیه پرچم گروه‌های فرهنگی - ورزشی**	۲ جلسه ۴۵ دقیقه‌ای
۲۰	دوخت‌های تزئینی	
۲۱	فعالیت ۱۰: تزئین جا عینکی با دوخت تزئینی	۲ جلسه ۴۵ دقیقه‌ای
۲۲	فعالیت ۱۱: تزئین سرویس خواب با مروارید دوزی	۳ جلسه ۴۵ دقیقه‌ای
۲۳	فعالیت ۱۲: تزئین دستکش، شال، جوراب، ساق و ... با گلدوزی*	۲ جلسه ۴۵ دقیقه‌ای
۲۴	ساخت عروسک	
۲۵	فعالیت ۱۳: تهیه جاکلیدی عروسکی	۲ جلسه ۴۵ دقیقه‌ای
۲۶	فعالیت ۱۴: آویز عروسکی**	۲ جلسه ۴۵ دقیقه‌ای
۲۷	فعالیت ۱۵: چاپ بر روی پرچم گروه‌های فرهنگی- ورزشی (کار گروهی)	۲ جلسه ۴۵ دقیقه‌ای
۲۸	فعالیت تکمیلی: چاپ بر روی ریسه پارچه‌ای*	
۲۹	فعالیت ۱۶: آویز عروسکی (کار گروهی)	۱ جلسه ۴۵ دقیقه‌ای
۳۰	پروژه تکمیلی**	۱ جلسه ۴۵ دقیقه‌ای
۳۱	شناخت مشاغل	
۳۲	بررسی کنید	۲ جلسه ۴۵ دقیقه‌ای
۳۳	خود ارزیابی	در حین آموزش

* در صورت صلاحدید می‌توانید یکی از فعالیت‌های مشابه را حذف نموده و زمان آن را صرف فعالیت دیگری نمایید.
 ** فعالیت‌های تکمیلی: این فعالیت مخصوص دانش‌آموزانی است که امکان یادگیری فعالیت‌هایی با سطوح دشواری بالاتر را دارند. در صورت عدم ارائه این فعالیت‌ها، ساعات آن صرف تقویت سایر فعالیت‌ها شود.
 توجه: در صورتی که به جای هر یک از فعالیت‌های این فصل، دانش‌آموزان فعالیت‌هایی را پیشنهاد نمودند که در راستای اهداف آموزشی آن فعالیت بود، پیشنهاد آن‌ها پذیرفته و در انجام آن، دانش‌آموزان را یاری نمایید.

توجه:

- فعالیت‌هایی که به طور خاص برای دانش‌آموزان با آسیب بینایی طراحی شده، به طور جداگانه ارائه گردیده است که شامل: بافت موتیف، بافت ریسه، آشنایی با انواع سوزن، نخ کردن سوزن با سوزن نخ کن، دوخت کوک ساده، کوک زدن ساده، کوک زدن روی مقوا، کوک زدن ساده روی پارچه، دوخت بالش و فعالیت اتوکاری سرد و اتوکشی پارچه چروک است؛ ضروری است زمان لازم به منظور آموزش کامل هر فعالیت، با توجه به توانایی دانش‌آموزان در نظر گرفته شود.
- فعالیت‌های مربوط به زیر گلدانی دوخت دستی (انتقال الگو و برش، جا عینکی، ریسه پارچه‌ای، سرویس خواب عروسکی و پرچم، دوخت زنجیره و تزئین بافت‌ها)، چرخ‌کاری با ماشین دوخت، ساخت عروسک، تهیه پرچم گروه‌های فرهنگی، دوخت تزئینی، سرویس خواب عروسک، دستکش و شال و چاپ با استفاده از مهر و شابلون؛ برای دانش‌آموزان با آسیب بینایی حذف است.
- برای آموزش بخش بافتنی به دانش‌آموزان با آسیب بینایی، ابتدا انواع پوشاک و قطعات بافتنی مندرج در صفحه‌های کتاب توضیح داده شود و سپس نمونه‌ای از آن‌ها در اختیار دانش‌آموزان قرار گیرد تا با لمس هر یک، موارد استفاده آن‌ها را تشخیص دهد.
- فعالیت‌ها، گفت‌وگو کنید و ... که به طور مشترک برای دانش‌آموزان با آسیب بینایی و بدون آسیب بینایی تدریس می‌شود؛ بدون توضیح خاص آمده‌اند.
- فعالیت‌هایی که برای دانش‌آموزان با آسیب بینایی حذف شده‌اند، دارای زیرنویس هستند.

راهنمای تدریس پوشاک

ایجاد انگیزه: ابتدا دانش‌آموزان را گروه بندی نمایید و از آن‌ها بخواهید به تصاویر عنوانی نگاه کنند و برداشت‌های خود را از تصاویر بیان نمایند. سپس توضیحاتی در مورد اهداف کلی آموزش فصل ارائه شود.

بخوانیم

هدف از این بخش تقویت مهارت خواندن دانش‌آموزان و افزایش اطلاعات عمومی آنان در زمینه موضوع فصل می‌باشد و ارزشیابی از آن صورت نمی‌گیرد.

در این قسمت دانش‌آموزان به طور مختصر با نقش ریسندگی و بافندگی در تولید پارچه و پوشاک آشنا می‌شوند. ضمن خواندن محتوای قسمت بخوانیم توسط دانش‌آموزان، می‌توان به مواردی از قبیل: تنوع بافت در پارچه‌ها، نقش تکنولوژی در ریسندگی و بافندگی و ... اشاره کرد.

سپس از دانش‌آموزان بخواهید نام چند وسیله که با انواع الیاف کاموایی بافته شده‌اند را نام ببرند. در ادامه توجه دانش‌آموزان را به تصاویر کتاب جلب نمایید.

گفت‌وگو کنید

هدف: برقراری ارتباط، مشاهده، کشف ارتباط

- از هر گروه بخواهید تصاویر را مشاهده و با بحث و گفت‌وگو در گروه نام وسیله و کاربرد آن را بگویند.
- از هر گروه بخواهید با بررسی تصاویر، مراحل بافت را به طور مختصر توضیح دهند.

راهنمای تدریس بافتنی (با استفاده از دستگاه موتیف گرد)

ایجاد انگیزه: شما می‌توانید با به نمایش گذاشتن چند مدل کار انجام شده (کیف، شال، رومیزی و ...) که با استفاده از دستگاه

موتیف تهیه شده است و همچنین مراحل تهیه موتیف گرد با استفاده از دستگاه موتیف زن گرد، حس کنجکاوای دانش‌آموزان را تحریک کرده و بدون توضیح با جداکردن موتیف بافته شده از دستگاه، توجه دانش‌آموزان را به فعالیتی که انجام می‌دهید، جلب نماید. طبیعی است توسط دانش‌آموزان سؤالاتی درمورد دستگاه موتیف زن و کاربرد آن پرسیده خواهد شد. پس از شنیدن سؤالات دانش‌آموزان، به جمع‌بندی مطالب و نتیجه‌گیری پردازید و رفع ابهام کنید.

□ فعالیت: بافت موتیف با دستگاه موتیف زن و تهیه ریسه بافتنی

اهدافی که در این فعالیت‌ها مورد تأکید است، عبارتند از:

- مقدار کاموای^۱ لازم را با رعایت صرفه جویی به صورت یک کلاف کوچک درآورد.
- سر کاموای زرد را به درستی در شکاف دستگاه قرار دهد.
- نخ کاموایی زرد رنگ را به درستی دور میله‌های بیرونی بپیچد.
- انتهای کاموای زرد را به درستی در شکاف دستگاه قرار دهد.
- سر کاموای سفید را به درستی در شکاف دستگاه قرار دهد.
- نخ کاموایی سفید رنگ را به درستی دور میله‌های بیرونی بپیچد.
- انتهای کاموای سفید را به درستی در شکاف دستگاه قرار دهد.
- سوزن مخصوص دوخت بافتنی را نخ کند.
- قسمت داخلی کار را با استفاده از نخ و سوزن بدوزد.
- به درستی حلقه‌های کاموایی را از درون میله بیرون بیاورد.
- به درستی نخ‌های کاموایی را مانند بافت موی سر ببافد.
- با استفاده از نخ‌های آزاد انتهای موتیف‌ها، آن‌ها را به طناب بافت شده وصل کند.

□ توصیه

- برای اتصال موتیف بافته شده بر روی زمینه کار و یا تهیه ریسه؛^۲ رشته نخ به اندازه ۲۰-۱۵ سانتی متر نیاز است.
- حتی‌الامکان در شروع یادگیری از الیاف کاموایی ضخیم استفاده شود.
- حتی‌الامکان در شروع یادگیری، از موتیف‌های دست ساز چوبی و میخ با ابعاد بزرگتر استفاده شود.
- در ابتدای کار، بافت موتیف فقط با میله‌های بیرونی انجام گیرد.
- نوک میله‌ها رنگ آمیزی شود به طوری که میله‌های روبه روی هم رنگ مشابه باشند.
- به منظور سرعت و دقت در انجام کار بهتر است از کلاف‌های کاموایی کوچک استفاده شود.
- نحوه کار کردن با دستگاه موتیف زن را به دانش‌آموزان آموزش دهید.

□ نکات قابل توجه در تدریس مباحث موتیف (ویژه دانش‌آموزان با آسیب بینایی)

- دانش‌آموزان در هر مرحله، ابتدا کار انجام شده را روی موتیف ببینند و سپس به انجام فعالیت پردازند. مراحل عبارتند از:
 - الف) موتیف بافته شده کامل که بر روی دستگاه موتیف زن نصب شده باشد (موتیف بافته شده که بر روی دستگاه قرار دارد را در اختیار دانش‌آموز قرار دهید و سپس از او بخواهید با کمک انگشتان دست، موتیف بافته شده را از دستگاه جدا کند).
 - ب) موتیفی که یک یا دو دور نخ روی آن پیچیده شده باشد.
 - ج) موتیفی که یک دور نخ در قسمت بیرونی آن پیچیده شده باشد.
 - د) موتیفی که یک دور نخ فقط در قسمت داخلی / درونی آن پیچیده شده باشد.
- از سوزن پلاستیکی مخصوص دوخت بافتنی استفاده شود.

۱- در انتخاب کامواها از ۲ رنگ متضاد و شاد که هماهنگی لازم را دارند، استفاده شود.

□ مراحل آموزش بافت ریسه (ویژه دانش آموزان با آسیب بینایی)

- قرار دادن حلقه گردان بر روی یک تکیه گاه محکم (یک میله، میخ و ...)
- انتخاب ۲ رشته نخ کاموایی بلند (تک رنگ و یا با ۲ رنگ مختلف) و گره زدن سر آن‌ها به یکدیگر
- قرار دادن گره در حلقه گردان یا میخ
- انجام گیس بافت با ۳ رشته نخ
- بستن انتهای بافت توسط یک نخ دیگر
- بیرون آوردن بافت از حلقه گردان یا میخ
- بستن موتیف‌ها بر روی بند گیس بافت به فاصله‌های منظم
- استفاده از منگوله‌های کاموایی (بافت منگوله در پایه هفتم آموزش داده شده است) به منظور زیبایی بیشتر در لابه لای ریسه

□ فعالیت: تهیه زیر گلدانی (کار گروهی) ۱

اهدافی که در این فعالیت مورد تأکید است، عبارتند از:

- مقدار کاموای لازم را با رعایت صرفه جویی به صورت یک کلاف کوچک درآورد.
- سر کاموا را به درستی در اولین شکاف مقوا قرار دهد.
- نخ کاموایی را با توجه به خطوط عمودی مقوا از شکاف‌ها عبور دهد.
- رد کردن نخ کاموایی را به درستی انجام دهد به طوری که تارها نه سفت و نه شُل باشد.
- سوزن مخصوص دوخت بافتنی را نخ کند.
- نخ کاموایی پود را به صورت یک در میان از زیر و روی تارها عبور دهد.
- رد کردن نخ کاموایی را به درستی انجام دهد به طوری که پودها نه سفت و نه شُل باشد.
- در حین بافت با شانه یا چنگال ردیف پودها را فشرده و منظم کند.
- انتهای نخ پود را به درستی محکم کند.
- سر حلقه‌ها را از شکاف‌ها بیرون آورد.
- به درستی حلقه‌های کاموایی را با استفاده از قیچی برش زده و به هم گره بزند.

□ توصیه

- حتی الامکان در شروع یادگیری از الیاف کاموایی ضخیم استفاده شود.
- حتی الامکان در شروع یادگیری، از مقواهای ضخیم (مقوای ماکت سازی) استفاده شود.
- به هنگام عبور نخ از اولین شکاف، بهتر است نخ از سمت مخالف دست غالب دانش آموز، از شکاف عبور داده شود تا عمل پیچیدن نخ به دور کاغذ برای وی آسانتر شود. برای دانش آموزانی که در تشخیص تارهای فرد مشکل دارند، معلم می تواند تارهای فرد (رو) را به چسب مایع، چسب چوب یا لاک ناخن آغشته کند تا دانش آموز با لمس آن‌ها بتواند تارهای زیر و رو را به صورت یک در میان تشخیص دهد.

□ فعالیت تکمیلی

اهدافی که در این فعالیت مورد تأکید است، عبارتند از:

- با استفاده از تی شرت یا ملحفه‌های بدون استفاده، نوار پارچه‌ای تهیه کند.
- با استفاده از نوارهای پارچه‌ای، زیر گلدانی تهیه کند.

□ گفت و گو کنید

- هدف: برقراری ارتباط، گرد آوری اطلاعات مرتبط و موثر
- ابتدا با ارائه تصاویر کتاب و تصاویر مشابه، توجه دانش آموزان را به انواع بافت جلب کنید و سپس سوالات زیر را از آن‌ها بپرسید:
- چه تفاوتی بین بافت‌های این تصاویر می‌بینید؟
 - بافت هر کدام از این تصاویر شبیه به کدام یک از پارچه‌هایی است که شما از آن در کارگاه استفاده می‌کنید؟

□ فعالیت: دوخت دستی (تهیه جاعینگی، ریسه پارچه‌ای، سرویس خواب عروسک، تهیه پرچم و ساخت عروسک)^۱

اهدافی که در این فعالیت‌ها مورد تأکید است، عبارتند از :

- الگوها را به درستی انتخاب کند.
- الگو را با رعایت صرفه‌جویی بر روی زمینه کار نصب کند.
- دور تا دور الگو و علائم الگو را با استفاده از ابزار جاگذاری اثر بر روی پارچه بکشد.
- قیچی مخصوص برش پارچه را به درستی در دست گیرد.
- با توجه به خطوط منتقل شده بر روی زمینه کار، آن را به درستی برش بزند.
- سوزن را به درستی انتخاب کند.
- سوزن را به شکل صحیح در دست بگیرد و آن را نخ کند.
- انتهای نخ را به درستی گره بزند یا محکم کاری کند.

□ توصیه

- به دانش‌آموزان کمک کنید تا با استفاده از کار کامل شده، تکه‌های الگو را شناسایی و از هم تمیز دهند.
- قبل از نصب الگو بر روی زمینه کار، نحوه‌ی کار با سوزن ته‌گرد (ترجیحا ته‌مروریدی) را به دانش‌آموزان، آموزش دهید.
- نحوه کار با صابون خیاطی (مِل) و مداد رسم را به دانش‌آموزان آموزش دهید.
- نحوه کار با کاربُن و رولت را به دانش‌آموزان آموزش دهید.
- به دانش‌آموزان کمک کنید تا انگشتان خود را به درستی در حلقه‌های قیچی قرار دهند.
- برای دانش‌آموزان چپ دست، قیچی مناسب تهیه کنید.
- در صورت ضعف دانش‌آموزان در انتقال الگو و برش، آموزش را هم‌زمان با انجام دوخت توسط آنان انجام دهید.
- هنگام انجام کار توجه دانش‌آموزان را به نکات بهداشتی و ایمنی جلب کنید.
- فعالیت‌ها را طبق مراحل کار و مطابق با توصیه‌ها انجام دهید.

□ فعالیت: دوخت تزئینی (تزئین جاعینگی، سرویس خواب عروسک، دستکش و شال)^۲

اهدافی که در این فعالیت‌ها مورد تأکید است، عبارتند از :

- سوزن را به شکل صحیح در دست بگیرد و آن را نخ کند.
- انتهای نخ را به درستی گره بزند یا محکم کاری کند.
- روش دوخت زنجیره را مطابق دستور انجام دهد.
- حلقه‌های زنجیره را به طور مساوی روی پارچه بدوزد.
- دوخت زنجیره را بر روی خطوط مستقیم، منحنی و شکسته انجام دهد.
- دوخت زنجیره‌ای را به درستی انجام دهد.

۱ - فعالیت‌های مربوط به دوخت دستی برای دانش‌آموزان با آسیب بینایی تدریس نمی‌شود.
۲ - این فعالیت برای دانش‌آموزان با آسیب بینایی تدریس نمی‌شود.

- دوخت دندان موشی را به درستی انجام دهد.
- مروارید را به درستی بر روی پارچه بدوزد.
- پولک را به درستی بر روی پارچه بدوزد.

□ توصیه

- نحوه‌ی انجام دوخت زنجیره، دندان موشی و ... را نشان دهید.
- در شروع کار از نخ ضخیم استفاده شود.
- نخ به صورت یک لا باشد.
- در صورت مشکل در کنترل زمینه کار در ابتدای تدریس از کارگاه گلدوزی استفاده شود.
- فعالیت‌ها را طبق مراحل کار و مطابق با توصیه‌ها انجام دهید.

□ فعالیت تکمیلی

- هدفی که در این فعالیت مورد تأکید است، عبارت است از:
- محکم کاری ابتدا و انتهای دوخت را به درستی انجام دهد.

□ راهنمای تدریس خیاطی (کار با ماشین دوخت)^۱

ایجاد انگیزه: ماشین دوخت را روی میز بگذارید. از دانش‌آموزان راجع به قسمت‌های مختلف ماشین دوخت سوال کنید. بدین ترتیب میزان آشنایی آنان سنجیده شده و دانش‌آموزانی که هیچ‌گونه آشنایی ندارند، کنجکاو شده و سوال می‌نمایند. دانش‌آموزان را هدایت نمایید تا سوالاتی مانند نمونه بپرسند:

- ماشین دوخت چگونه روشن می‌شود؟
- ماشین دوخت چگونه خاموش می‌شود؟
- با اشاره به پدال، این چیست؟
- با اشاره به توپی، این چیست؟
- دوختن با آن چگونه است؟
- قرقره کجا گذاشته می‌شود؟

پس از شنیدن گفت‌وگوی دانش‌آموزان، آن‌ها را به تعداد ماشین دوخت‌های در دسترس، پشت هر ماشین دوخت نشانید و در مورد نحوه کار با ماشین دوخت به سوالات دانش‌آموزان پاسخ داده و رفع ابهام کنید.

□ فعالیت: تمرین چرخکاری با ماشین دوخت خانگی و تهیه کارت پستال

اهدافی که در این فعالیت‌ها مورد تأکید است، عبارتند از:

- به طور صحیح پشت میز ماشین دوخت بنشیند.
- اهرم بالا برنده پایه را به درستی بالا و پایین ببرد.
- کنترل پدال ماشین دوخت را کسب کند.
- کنترل دست در هنگام کار با زمینه کار را کسب کند.
- نخ را به درستی از چشمی سوزن عبور دهد.
- دوخت زمینه کار با استفاده از دوخت بخیه و دوخت زیگزاگ تزئینی را کسب کند.
- نحوه کار با نخ چین را در هنگام دوخت کسب کند.

۱- کار با ماشین دوخت برای دانش‌آموزان با آسیب بینایی تدریس نمی‌شود.

□ توصیه

- به دانش‌آموزان کمک کنید تا به هنگام کار با پدال ماشین دوخت، نیروی پا یا دست خود را کنترل نمایند.
- به دانش‌آموزان کمک کنید تا به هنگام چرخکاری زمینه کار با ماشین دوخت، دو دست خود را در دوخت خطوط راست، منحنی و شکسته کنترل نمایند.
- به دانش‌آموزان مستعد مراحل نخ کردن را آموزش دهید.
- برای دانش‌آموزانی که در رد کردن نخ از سوزن مشکل دارند، حتی الامکان از سوزن نخ کن و با سوزن‌های با چشمی بزرگ‌تر استفاده شود.
- هنگام انجام کار توجه دانش‌آموزان را به نکات بهداشتی و ایمنی جلب کنید.
- فعالیت‌ها را طبق مراحل کار و مطابق با توصیه‌ها انجام دهید.

□ فعالیت تکمیلی

- اهدافی که در این فعالیت مورد تأکید است، عبارتند از:
- نخ کردن سوزن ماشین دوخت را به درستی انجام دهد.
- تویی ماشین دوخت را به درستی حرکت دهد.

□ فعالیت: تهیه پرچم گروه‌های فرهنگی - ورزشی (انتخابی)^۱

- اهدافی که در این فعالیت مورد تأکید است، عبارتند از:
- الگو را به درستی بر روی پارچه وصل کند.
- دور الگو را به درستی با قیچی زیگزاگ، برش بزند.
- خطوط مشخص شده روی الگو را با استفاده از رولت، روی پارچه علامت گذاری کند.
- با سوزن ته گرد، ریشه تزئینی را به درستی از خط دوم به دور تا دور پرچم وصل کند.
- ریشه تزئینی وصل شده را با دوخت کوچک به پرچم بدوزد.
- ریشه وصل شده را چرخکاری کند.
- تمیزکاری پس از دوخت را انجام دهد.

□ فعالیت: ساخت عروسک (تهیه جاکلیدی، آویز عروسکی)^۲

- اهدافی که در این فعالیت‌ها مورد تأکید است، عبارتند از:
- الگو را به درستی بر روی پارچه نصب کند.
- دور الگو را علامت گذاری کرده و برش بزند.
- طرح مورد نظر را روی پارچه برش زده، نقاشی کند.
- طرح کشیده شده را با استفاده از دوخت کوچک، بخیه یا زنجیره، گلدوزی کند.
- نخ را دولا کرده و سر آن را گره بزند.
- محکم کاری ابتدا و انتهای دوخت را انجام دهد.
- مقوا را به درستی بر روی پشم شیشه قرار داده و چسب کاری کند.
- روبان‌های دولا را به هم بدوزد.

□ فعالیت: چاپ با استفاده از مهر و شابلون (چاپ پرچم و آویز عروسکی)^۳

- جهت تدریس این بخش به نحوه تدریس فعالیت‌های چاپ پایه هفتم مراجعه نمایید.

□ فعالیت: پروژه تکمیلی

- اهدافی که در این فعالیت مورد تأکید است، عبارتند از:
- ریشه های پارچه ای را با چاپ های مختلف تزئین کند.
 - یک دستمال پارچه ای را با استفاده از انواع دوخت تزئینی و چاپ، تزئین کند.

□ فعالیت: آشنایی با انواع سوزن (ویژه دانش آموزان با آسیب بینایی)

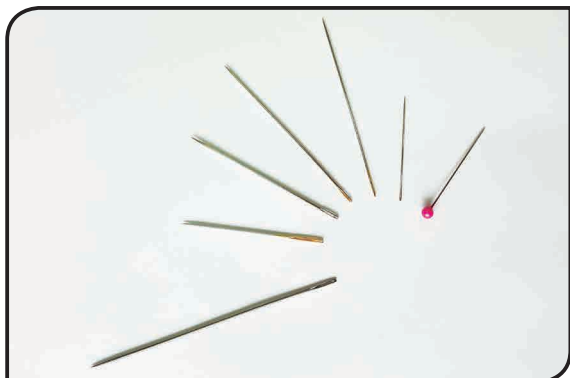

- اهدافی که در این فعالیت مورد تأکید است، عبارتند از:
- انواع سوزن کلفت و نازک را بشناسد و کار برد آن ها را بداند.
 - انواع سوزن با چشمی های مختلف را بشناسد.
 - با توجه به چشمی سوزن، نخ مناسب آن را تشخیص دهد.
 - با توجه به چشمی سوزن، نیاز و عدم نیاز به سوزن نخ کن را تشخیص دهد.

وسایل و مواد مورد نیاز

- سوزن های مختلف در ابعاد و چشمی های مختلف (حداقل ۴ سوزن)
- نخ های کلفت و نازک با توجه به سوزن ها

مراحل اجرای فعالیت

- ابتدا سوزن کلفت کاموا دوزی نخ شده را به دانش آموز نشان دهید تا مفهوم نخ کردن را درک کند.
- سپس سوزن کاموا را با نخ مناسب آن در اختیار دانش آموز قرار دهید و از او بخواهید که سوزن را نخ کند. پس از مهارت یافتن، سوزن لحاف دوزی و نخ ضخیم (آهار زده) را به او بدهید.
- در ادامه کار، سوزن های دیگر را به ترتیب بزرگی سوراخ و نخ های مناسب آن ها، در اختیار وی قرار دهید. تا زمانی که متوجه شود که برای نخ کردن به سوزن نخ کن نیاز دارد.
- توجه: به دلیل جلوگیری از آسیب های احتمالی بهتر است آموزش فردی به صورت فردی انجام شود.

□ فعالیت: نخ کردن سوزن با سوزن نخ کن (ویژه دانش آموزان با آسیب بینایی)

- اهدافی که در این فعالیت مورد تأکید است، عبارتند از:
- اجزای سوزن نخ کن را تشخیص دهد.
 - با استفاده از سوزن نخ کن، سوزن را نخ کند.

وسایل و مواد مورد نیاز

- سوزن نخ کن
 - چند سوزن با چشمی ریز (نیازمند سوزن نخ کن)
 - نخ معمولی
- ابتدا دستگاه سوزن نخ کن را به دانش آموزان نشان دهید و قسمت های مختلف آن مانند اهرم، سوراخ مربوط به قرار دادن سوزن و زبانه اهرم را به آن ها نشان دهید تا لمس کنند. سپس طبق مراحل زیر نحوه ی نخ کردن سوزن را به آن ها آموزش دهید.

مراحل اجرای فعالیت (روش اول)

- ۱- سوزن نخ کن را طوری به دست بگیرد که قسمت گرد آن پایین و قسمت چهارگوش آن بالا باشد.
- ۲- سوزن را از سمت ته آن که دارای چشمی است، در چشمی بالای سوزن نخ کن فرو کرده و نگه دارد.

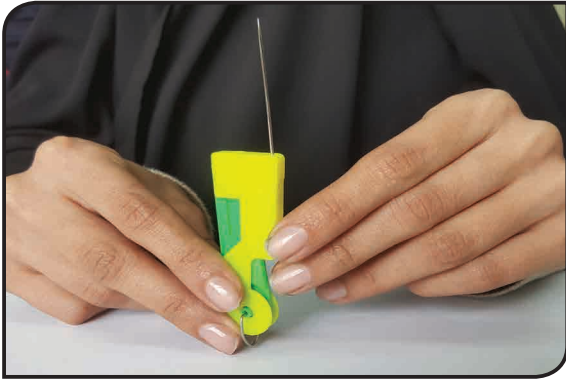

- ۳- با دست دیگر اهرم را فشار دهد به طوری که زبانه بیرون بیاید.

- توجه ۱: تا زمانی که سوزن نخ نشده، اهرم را رها نکند.
- توجه ۲: در این حالت، اگر سوزن نخ کن را خم کند، نباید سوزن بیفتد.

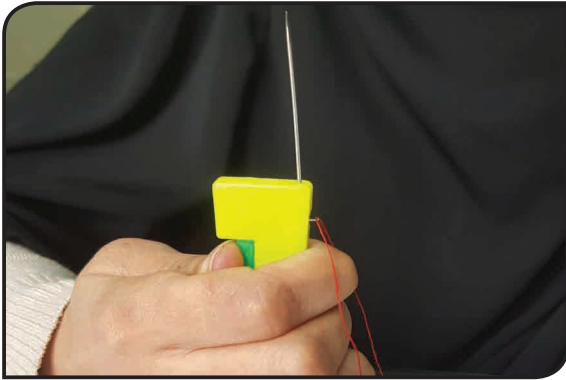

- ۴- نخ را با فاصله یک سانتی‌متر از آن روی زبانه بیاندازد و مطمئن شود که روی آن قرار گرفته است.

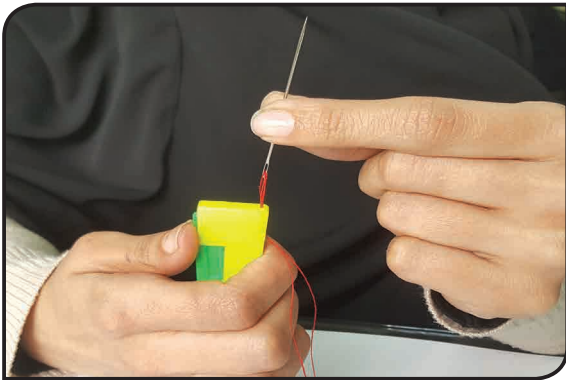

- ۵- اهرمی را که تا کنون محکم نگه داشته بود، رها کند.
- ۶- سوزن را آرام از جای خود بیرون بکشد.

- توجه: دقت کند که سوزن و نخ را با هم بگیرد تا نخ از آن خارج نشود.

مراحل اجرای فعالیت (روش دوم)

در صورت مشکل دانش‌آموزان در استفاده از سوزن نخ کن، نخ کردن سوزن را با «سوزن جادویی» به آن‌ها آموزش دهید.

□ فعالیت: دوخت کوک ساده (ویژه دانش آموزان با آسیب بینایی)

اهدافی که در این فعالیت مورد تأکید است، عبارتند از :

- سوزن را با سوزن نخ کن، نخ کند.
 - سوزن را به شکل صحیح در دست بگیرد.
 - دو سر نخ را به درستی به یکدیگر گره بزند.
 - دوخت کوک ساده را مطابق نمونه، روی مقوا یا پارچه انجام دهد.
 - کوک‌ها را تا حد امکان به طور مساوی روی پارچه بدوزد.
- توجه: پارچه‌ای که با نخ ضخیم روی آن کوک زده شده را به دانش‌آموزان نشان دهید تا تصویری از کار داشته باشند.

نکته:

- آموزش نخ کردن سوزن را با سوزن لحاف دوزی و نخ ضخیم (آهار زده) شروع کنید. مراقب باشید دانش‌آموزان هنگام دوخت با سوزن، به اندازه‌ی کافی از یکدیگر فاصله داشته باشند.
- به هنگام انجام کار، از دانش‌آموزان بخواهید تا مراقب باشند که سوزن در دستشان فرو نرود.
- پس از تکمیل هر دور کوک زدن و یا تمام شدن نخ، به دانش‌آموزان آموزش دهید که با زدن چند کوک در یک جا انتهای کار را ببندند. به آن‌ها بگویید که این کار اصطلاحاً «کور کردن» نامیده می‌شود.
- هنگام انجام کار، توجه دانش‌آموزان را به نکات بهداشتی و ایمنی جلب کنید.
- از بالشتک سنجاق برای نگهداری سنجاق‌ها استفاده شود.
- فعالیت‌ها را طبق مراحل کار و مطابق با توصیه‌ها آموزش دهید.
- به دانش‌آموزان توضیح دهید که دوخت یکی از مراحل مهم تهیه پوشاک است که به دوشکل «دستی و ماشینی» انجام می‌شود. امسال شما با دوخت ساده دستی آشنا می‌شوید.

□ فعالیت: کوک زدن روی مقوا (ویژه دانش آموزان با آسیب بینایی)

این فعالیت در دو مرحله انجام می‌شود.

الف) فعالیت دوخت کوک روی مقوای سوراخ شده

وسایل و مواد مورد نیاز

- مقوای سوراخ شده‌ای که روی نیمی از سوراخ‌های آن کوک زده شده باشد (برای ایجاد تصویر ذهنی).
 - مقوای نرم یا کاغذ ضخیم که روی آن را به صورت یک خط سوراخ کرده‌اند (با قلم نوشتنی، اطراف طرح مشخص شود).
 - نخ‌های ضخیم رنگی
 - سوزن بزرگ مناسب نخ
 - قیچی کوچک
 - جا سوزنی
 - نمونه آماده
- ابتدا نمونه آماده را به دانش‌آموزان نشان دهید تا او تصویری از خروجی کار داشته باشد. سپس به دانش‌آموزان کمک کنید تا طریقه صحیح کار را بیاموزند و پس از اطمینان از آموختن در مرحله بعد با راهنمایی کلامی کار را انجام دهند.

مراحل اجرای فعالیت

- سوزن را نخ کرده و دو انتهای نخ را گره بزند (در صورت نیاز از مربی کمک بگیرد). دانش‌آموز می‌تواند به جای گره زدن با استفاده از نوار چسب، نخ را در پشت کار محکم کند.

- مقوا را روی میز قرار دهد.
- سوزن را از پشت مقوا، از اولین نقطه بیرون بیاورد.
- سوزن و نخ را به طور کامل بیرون بکشد.
- سوزن را به سمت نقطه دوم برده و از روی مقوا به پشت مقوا ببرد.
- دوباره سوزن را از پشت مقوا و از نقطه سوم بیرون بیاورد و نخ را به طور کامل بکشد.
- سوزن را از نقطه چهارم به پشت مقوا ببرد، کار را تا تمام شدن دوخت یک خط ادامه دهد.
- با راهنمایی مربی انتهای نخ را محکم کند و با قیچی، نخ را ببرد.

ب) فعالیت دوخت کوک روی مقوا

وسایل و مواد مورد نیاز

- مقوای کوک زده آماده 30×20 سانتیمتر
 - مقوای نرم یا کاغذ ضخیم به ابعاد 30×20 سانتی‌متر که روی آن با رولت خط صافی کشیده شده است.
 - نخ ضخیم
 - سوزن بزرگ
 - قیچی کوچک
 - جاسوزنی
 - سوزن نخ کن
- ابتدا نمونه آماده را به دانش‌آموزان نشان دهید تا او تصویری از خروجی کار داشته باشد.
- سپس به دانش‌آموزان کمک کنید تا با راهنمایی شما، کار را تمرین کنند. در مرحله بعد از آن‌ها بخواهید مطابق با راهنمایی کلامی شما و مطابق مراحل زیر کار را انجام دهند.

مراحل اجرای فعالیت

- سوزن را نخ کرده و انتهای آن را گره بزند.
- مقوا را روی میز قرار دهد.
- سوزن را از ابتدای خط (رولت شده) به پشت مقوا ببرد.
- سوزن را به اندازه نیم سانت روی خط جلو برده و سوزن را از پشت مقوا بیرون بیاورد.
- نخ را کاملاً بیرون بکشد و دوباره سوزن را نیم سانت روی خط جلو برده و به پشت مقوا ببرد.
- دوخت را تا پایان کار مطابق با گام‌های فوق ادامه دهد.
- انتهای نخ را با راهنمایی مربی محکم کند و به وسیله قیچی نخ را ببرد.

□ فعالیت: کوک زدن ساده روی پارچه (ویژه دانش‌آموزان با آسیب بینایی)

پارچه‌ای را که روی آن با فاصله‌های معین کوک زده شده است به دانش‌آموزان نشان دهید تا او تصویری ذهنی از کاری که می‌خواهد انجام دهد، داشته باشد. با توجه به این که در فعالیت قبل، دانش‌آموز، کوک زدن را آموخته است، در این مرحله اجازه دهید که بدون کمک، کار را انجام دهد. اگر از عهده کار بر نیامد، ابتدا به او کمک کنید، سپس اجازه دهید بار دیگر مهارت خود را بیازماید.

وسایل و مواد مورد نیاز

- الگوی مقوایی به ابعاد 20×10 سانتی‌متر که در فعالیت تهیه آلبوم آماده شده است (ضخامت مقوا به گونه‌ای باشد که بتوان با سوزن آن را روی پارچه ثابت کرد).
- پارچه‌ای نسبتاً ضخیم به ابعاد ...

- سوزن خیاطی مناسب با پارچه
- سوزن نخ کن
- نخ متناسب با پارچه
- سوزن ته گرد بلند
- جا سوزنی
- نمونه آماده شده

مراحل اجرای فعالیت

- پارچه را روی میز قرار دهد.
- الگوی مقوایی با کمک معلم، با سوزن ته گرد روی پارچه محکم شود. لبه مقوا، خط راستی را که دانش آموز باید روی پارچه کوک بزند، مشخص می کند.
- سوزن را با سوزن نخ کن، نخ کند.
- دو سر نخ را با هم گره بزند تا نخ دولا شود.
- روی پارچه و از لبه بالای مقوا عمل کوک زدن را با روشی که آموخته است، انجام دهد.
- لبه ی پایین مقوا را نیز روی پارچه به ترتیب بالا کوک بزند. اکنون دو ردیف کوک روی پارچه زده شده است.
- سوزن ته گرد ها را در آورد و روی جاسوزنی بزند.
- مقوا را از پارچه جدا کند و برای فعالیت های بعد نگه دارد.

□ فعالیت: دوخت بالش (ویژه دانش آموزان با آسیب بینایی)

سرویس خواب یکی از مهم ترین وسایلی است که معمولاً در هر خانه یافت می شود. یکی از وسایل خواب ، بالش است. در این فعالیت با دوخت یک نوع بالش آشنا می شوید.

وسایل و مواد مورد نیاز

- پارچه رو بالشی ۵۰ × ۶۲ سانتیمتر
- الگوی مقوایی نازک بالش ۲۸ × ۴۶ سانتیمتر
- سوزن ته گرد
- سوزن خیاطی
- نخ قرقره
- الیاف

مراحل اجرای فعالیت

- یک بالش آماده را در اختیار دانش آموز قرار داده و اجازه دهید زوایای مختلف آن را ببیند. سپس در مورد قسمت های دوخته شده و تا شده سوالاتی را مطرح کنید. بهتر است در هر مرحله، دانش آموز ابتدا، آن قسمت را روی بالش آماده ببیند و سپس کار را انجام دهد.
- توجه: به خاطر داشته باشیم اطلاعاتی را که افراد بینا با چشم به دست می آورند، نابینایان باید با لمس کردن دریافت کنند.
- طول پارچه (۶۲ سانتیمتر) را از یک طرف به اندازه ۱ سانتیمتر به طرف پشت پارچه تا کند و با بخیه درشت بدوزد.
- سپس همین قسمت را به اندازه ۳ سانتیمتر به داخل تا کرده و لبه آن را با بخیه ریز بدوزد. آنگاه بخیه های درشت را بشکافد.
- با رعایت نکات ایمنی قسمت تا شده را با نظارت معلم، اتو کند (اتوکاری در فعالیت بعدی آموزش داده می شود).

- دو عرض پارچه (۵۰ سانتیمتر) را طوری روی هم قرار دهد که پشت پارچه و قسمت تا شده بیرون باشد.
- الگوی مقوایی را روی دولای پارچه بگذارد. به طوری که از هر طرف ۲ سانتیمتر اضافه داشته باشد. سپس با سوزن ته گرد ثابت کند.

- یک طول و یک عرض پارچه را از کنار الگوی مقوایی با دوخت بخیه ریز بدوزد.
- پارچه رو بالشی را پشت و رو کرده و اتو کند (با نظارت معلم).
- لبه طول و عرض پارچه را که قبلا کوک زده، با سوزن ته گرد ثابت کند و لبه پارچه را به صورت منظم، بدوزد.

توجه: قسمت تا شده دوخته نمی شود.

- الیاف را با دست از هم باز کند و از طرف قسمت دوخته نشده، درون بالش بگذارد تا اندازه دلخواه را به دست آورد.
- لبه های باز را روی هم گذاشته و با سوزن ته گرد ثابت کند.
- قسمتی را که قبلا بخیه درشت زده، به صورت منظم بدوزد.

□ فعالیت: اتوکاری (ویژه دانش آموزان با آسیب بینایی)

برای دانش آموزان توضیح دهید که «اتوکاری» یکی از مراحل مهم، در تهیه پوشاک است. اتوکاری، در تمام مراحل تهیه پوشاک (شروع کار، اواسط کار و پایان کار) انجام می شود.
از آن ها بپرسید: آیا می دانید که اتوکاری پارچه در شروع کار، با چه هدفی انجام می شود.
برای ایجاد انگیزه در دانش آموز، یک پارچه چروک و یک پارچه اتو کرده را به او نشان دهید و از او سؤال کنید که کدام یک نیاز به اتو دارند و چرا؟

□ توصیه

- ابتدا از اتوی سرد استفاده شود.
- تمام مراحل استفاده از اتو را چندبار با دانش آموز انجام دهید.
- در زمان کار با وسایل برقی از جمله اتو، از سیم سیار استفاده شود و دلیل استفاده از آن برای دانش آموزان توضیح داده شود.
- همیشه دو شاخه سیم سیار به پریز برق ساختمان وصل و کلید آن خاموش باشد.
- برای کلید سیم سیار علامت بگذارید تا دانش آموز بداند که وقتی سیم سیار خاموش یا روشن است کلید آن در چه وضعیتی قرار دارد (برای مثال: وقتی خاموش است، کلید بالاست یا سمت راست است و ...).
- مراحل کار با سیم سیار، چند بار تمرین شود.
- سعی شود سیم سیار در یک وضعیت ثابت نگه داشته شود تا جهت خاموش و روشن کردن کلید تغییر نکند.
- موارد ایمنی را قبل و در حین کار تکرار کند تا احتمال خطر کاهش یابد.
- برای یادگیری مراحل اتوکاری، در ابتدا دانش آموز از اتوی سرد استفاده نماید و مراحل کار را با آن تمرین کند و پس از انجام صحیح مراحل اتوکاری، از اتوی گرم استفاده کند.
- به منظور پیشگیری از آسیب های احتمالی به هنگام کار با اتوی گرم، از دانش آموز بخواهید به هنگام استفاده از اتوی سرد نیز فاصله دست خود را با صفحه فلزی اتو حفظ نماید.

□ فعالیت: اتوکشی پارچه چروک (ویژه دانش آموزان با آسیب بینایی)

وسایل و مواد مورد نیاز

- پارچه چروک
- اتو معمولی (اتو بخار نباشد)

- میز اتو
- سیم سیار کلید دار

مراحل اجرای فعالیت

- با همکاری معلم، مناسب بودن درجه اتوی بخار را بررسی کند.
- پارچه چروک را روی میز پهن کند.
- برای اطمینان یک بار با اتوی سرد مراحل اتوکاری را انجام دهد.
- دو شاخه سیم اتو را به سیم سیار «خاموش» زده و کلید را روشن کند.
- یک بار دیگر با اتوی گرم پارچه را اتو کند.
- در پایان کار ابتدا کلید سیم سیار را خاموش کند. سپس سیم اتو را به طور صحیح از پریز سیم سیار خارج کند و آن را در جای خود بگذارد.

□ شناخت مشاغل

هدف: گرد آوری اطلاعات مؤثر و مفید، برقراری ارتباط هدف از این بررسی، آشنایی بیشتر با شغل بافندگی و سایر مشاغلی است که با بافتنی در ارتباط می‌باشد. پس از انجام این فعالیت از دانش‌آموزان بخواهید در جلسه‌ی بعد نتایج بررسی خود را به کلاس ارائه کنند.

□ بررسی کنید

هدف: برقراری ارتباط، آشنایی با نحوه صحیح تهیه و ارائه گزارش حاصل از بررسی در این فعالیت، دانش‌آموز با توجه به اطلاعاتی که در قسمت شناخت مشاغل به دست آورده و با مشارکت افراد خانواده؛ گزارشی درباره یکی از مشاغل مرتبط با بافتنی تهیه نموده و آن را در کلاس ارائه دهد.

□ خود ارزیابی

- دانش‌آموزان به منظور خود ارزیابی، با تکمیل کاربرگ مربوطه، به نقاط قوت و ضعف خود پی برده و با انجام تمرین‌های بیشتر، آن را برطرف نمایند.
- در صورت انجام تمرین و رفع نکات ضعف توسط دانش‌آموز، کاربرگ خود ارزیابی مجدداً تکمیل شود.
- توجه:** تکمیل کاربرگ خودارزیابی برای دانش‌آموزان با آسیب بینایی، توسط معلم مربوطه و براساس محتوای آموزش داده شده، تکمیل شود.

راهبردهای ویژه تدریس فصل پوشاک پایه نهم

- نشان دادن نمونه کار تکمیل شده به دانش آموزان، قبل از شروع تدریس
- آموزش انفرادی فعالیت‌ها
- ارائه پیش نیازهای لازم هر فعالیت
- بهبود شرایط استفاده از ابزار با استفاده از ارگونومی
- توجه به نکات بهداشتی و ایمنی به هنگام استفاده از ابزار و مواد مصرفی
- بازدید از یک مرکز چاپ بر روی پارچه

جدول پیشنهادی زمان‌بندی تدریس بخش‌های مختلف فصل پوشاک پایه نهم

ردیف	موضوع	تعداد جلسات
۱	تمرین‌های تقویت مهارت‌های حسی - حرکتی	در حین آموزش
۲	صفحه‌عنوانی	۳ جلسه ۴۵ دقیقه‌ای
۳	بخوانیم	
۴	ایجاد انگیزه	
۵	گفت‌وگو کنید	۱ جلسه ۴۵ دقیقه‌ای
۶	مقدمه قسمت دوخت دستی	
۷	فعالیت ۱: دوخت آلبوم سی دی و انجام کار تزئینی بر روی آن (کار گروهی)	۵ جلسه ۴۵ دقیقه‌ای
۸	فعالیت ۲: تهیه جا سوزنی	۴ جلسه ۴۵ دقیقه‌ای
۹	فعالیت تکمیلی: تهیه بالشتک معطر	۳ جلسه ۴۵ دقیقه‌ای
۱۰	فعالیت ۳: تهیه کیف کوچک چند کاره	۵ جلسه ۴۵ دقیقه‌ای
۱۱	فعالیت ۴: تهیه جا مدادی*	۵ جلسه ۴۵ دقیقه‌ای

۵ جلسه ۴۵ دقیقه‌ای	کار با ماشین دوخت	۱۲
	فعالیت ۵: دوخت روکش کوسن و چاپ بر روی کوسن	۱۳
۴ جلسه ۴۵ دقیقه‌ای	فعالیت تکمیلی: دوخت روبالش	۱۴
۵ جلسه ۴۵ دقیقه‌ای	فعالیت ۶: تهیه جا دستمال کاغذی و چاپ بر روی آن	۱۵
۶ جلسه ۴۵ دقیقه‌ای	ساخت عروسک	۱۶
	فعالیت ۷: دوخت کوسن عروسکی (به شکل ابر)	۱۷
۵ جلسه ۴۵ دقیقه‌ای	فعالیت ۸: دوخت کوسن عروسکی (به شکل پرنده)*	۱۸
۸ جلسه ۴۵ دقیقه‌ای	بافتنی	۱۹
	فعالیت ۹: تهیه موتیف چهارگوش	۲۰
	مرحله اول (تهیه موتیف تک رنگ	۲۱
۵ جلسه ۴۵ دقیقه‌ای	مرحله دوم (تهیه موتیف دو رنگ**	۲۲
۳ جلسه ۴۵ دقیقه‌ای	فعالیت تکمیلی: تهیه موتیف با روبان**	۲۳
۳ جلسه ۴۵ دقیقه‌ای	فعالیت ۱۰: تهیه رومیزی (کار گروهی)	۲۴
۲ جلسه ۴۵ دقیقه‌ای	شناخت مشاغل	۲۵
	بررسی کنید و ارائه گزارش	۲۶
در حین آموزش	خود ارزیابی	۲۷

* در صورت صلاحدید می‌توانید یکی از فعالیت‌های مشابه را حذف نموده و زمان آن را صرف فعالیت دیگری نمایید.
 ** فعالیت‌های تکمیلی: این فعالیت مخصوص دانش‌آموزانی است که امکان یادگیری فعالیت‌هایی با سطوح دشواری بالاتر را دارند. در صورت عدم ارائه این فعالیت‌ها، ساعات آن صرف تقویت سایر فعالیت‌ها شود.
 توجه: در صورتی که به جای هر یک از فعالیت‌های این فصل، دانش‌آموزان فعالیت‌ها را پیشنهاد نمودند که در راستای اهداف آموزشی آن فعالیت بود، پیشنهاد آن‌ها پذیرفته و در انجام آن، دانش‌آموزان را یاری نمایید.

توجه

- فعالیت‌هایی که به طور خاص برای دانش‌آموزان با آسیب بینایی طراحی شده، به طور جداگانه ارائه گردیده است که شامل: بافتنی (موتیف چهارگوش یک و دو رنگ)، دوخت مروارید روی پارچه فوتر یا نمد (دوخت تزئینی)، دوخت دندان موشی، تهیه جا عینکی، تهیه جادستمال کاغذی، بافت موتیف و تهیه رومیزی با استفاده از موتیف بافته شده، است.
- فعالیت (دوخت آلبوم سی‌دی، جا سوزنی، کیف کوچک چندکاره، جا مدادی و کوسن عروسکی) و خیاطی با ماشین دوخت (دوخت روکش کوسن، جا دستمال کاغذی)؛ برای دانش‌آموزان با آسیب بینایی حذف است.
- برای آموزش بخش بافتنی به دانش‌آموزان با آسیب بینایی، ابتدا کار تمام شده در هر مرحله (مطابق با تصاویر مربوط به موتیف و ... مندرج در کتاب) را توضیح داده و سپس نمونه‌ای از آن‌ها، در اختیار دانش‌آموزان قرار گیرد تا با لمس هر یک، موارد استفاده آن‌ها را تشخیص دهند.
- فعالیت‌ها، گفت‌وگو کنید و ... که به طور مشترک برای دانش‌آموزان با آسیب بینایی و بدون آسیب بینایی تدریس می‌شود؛ بدون توضیح خاص آمده‌اند.
- فعالیت‌هایی که برای دانش‌آموزان با آسیب بینایی حذف شده‌اند، دارای زیرنویس هستند.

□ راهنمای تدریس پوشاک

ایجاد انگیزه: ابتدا دانش‌آموزان را گروه بندی نمایید و از آن‌ها بخواهید به تصاویر عنوانی نگاه کنند و برداشت‌های خود را از تصاویر بیان نمایند. سپس توضیحاتی در مورد اهداف کلی آموزش فصل ارائه شود.

□ بخوانیم

هدف از این بخش تقویت مهارت خواندن دانش‌آموزان و افزایش اطلاعات عمومی آنان در زمینه موضوع فصل می‌باشد و ارزشیابی از آن صورت نمی‌گیرد. در این قسمت دانش‌آموزان به طور مختصر با تاریخچه اتو آشنا می‌شوند. ضمن خواندن محتوای قسمت بخوانیم توسط دانش‌آموزان، می‌توان به مواردی از قبیل: پیشرفت علم در ساخت وسایل، توجه به جزئیات، ساده‌کردن کارها، نقش ایمنی در ساخت وسایل و ... اشاره کرد. سپس از دانش‌آموزان در مورد وسایل خیاطی پرکاربرد سوالاتی پرسیده شود.

□ گفت‌وگو کنید

هدف: برقراری ارتباط، مشاهده، کشف ارتباط

- ابتدا از هر گروه بخواهید تصاویر را مشاهده نمایند و با بحث و گفت‌وگو در گروه مشخص کنند که برای دوخت یک کار ساده مانند لیف، چه کارهایی باید انجام شود؟
- در پایان از دانش‌آموزان هر گروه بخواهید تصاویر مراحل تهیه لیف را به ترتیب شماره گذاری کنند.
- برای درک بهتر دانش‌آموزان، یک لیف پارچه‌ای را به کلاس آورده و در اختیار آنان قرار دهید.

□ راهنمای تدریس دوخت

ایجاد انگیزه: ابتدا وسایلی مانند نخ، سوزن، قیچی و ... را روی میز بگذارید و از دانش‌آموزان راجع به وسایل مختلف خیاطی سوال نمایید. سپس در مورد انواع دوخت (دستی، ماشین دوخت) و ویژگی دوخت دستی توضیحاتی به آن‌ها ارائه نمایید.

□ **فعالیت: دوخت دستی (دوخت آلبوم سی دی، تهیه جاسوزنی، تهیه کیف کوچک چندکاره، جا مدادی)^۱**
برای آشنایی با نحوه تدریس، به قسمت «دوخت دستی» و «دوخت تزئینی» پایه هفتم و هشتم مراجعه نمایید.

□ **راهنمای تدریس خیاطی (کار با ماشین دوخت)**

ایجاد انگیزه: ماشین دوخت و چند تکه لباس که با دست و ماشین دوخت تهیه شده را روی میز بگذارید و از دانش آموزان راجع به قسمت‌های مختلف ماشین دوخت سوال نمایید.
سپس از آن‌ها بخواهید در مورد تفاوت دوخت دستی و دوخت های ماشینی توضیح دهند سپس به سوالات دانش آموزان پاسخ داده و رفع ابهام کنید.

□ **فعالیت: دوخت با ماشین دوخت (دوخت روکش کوسن، جا دستمال کاغذی، کوسن عروسکی)^۲**

برای آشنایی با نحوه تدریس به قسمت «برش ودوخت وسایل» و «نحوه کار با ماشین دوخت» پایه هشتم مراجعه نمایید.

□ **فعالیت تکمیلی**

اهدافی که در این فعالیت مورد تأکید است، عبارتند از:

- جا سوزنی تهیه شده را با الیاف معطر پر کند.
- یک روبالشی تهیه کند و آن را با چاپ های زیبا تزئین کند.

□ **فعالیت: بافتنی (موتیف چهار گوش یک و دو رنگ)^۳**

- برای آشنایی با نحوه تدریس بافت موتیف به قسمت «بافت موتیف گرد» پایه هشتم مراجعه نمایید.
توجه: برای آشنایی با نحوه تدریس بافت موتیف به دانش آموزان با آسیب بینایی، به قسمت مربوطه مراجعه شود.

□ **فعالیت تکمیلی**

هدفی که در این فعالیت مورد تأکید است، عبارت است از:

- با استفاده از روبان یا نوار ساتن، یک موتیف چهار گوش بسازد.

□ **فعالیت: تهیه رومیزی**

اهدافی که در این فعالیت مورد تأکید است، عبارتند از:

- گوشه‌های موتیف چهار گوش را تشخیص دهد.
- حلقه‌های قسمت گوشه‌ها را منظم کند.
- دو تا، دو تا موتیف‌های چهار گوش را در کنار هم قرار دهد.
- سوزن مخصوص دوخت بافتنی را نخ کند.
- به درستی حلقه‌های گوشه‌های دو موتیفی که کنار هم قرار گرفته‌اند را با استفاده از دوخت بست به یکدیگر وصل کند.
- پس از اتمام دوخت مجموعه‌های دو تایی، مراحل وصل کردن چهار تایی‌ها و سپس هشت تایی‌ها را انجام دهد.
- فعالیت مندرج در قسمت تمرین را به درستی انجام دهد.

۱ و ۲ و ۳ - این فعالیت‌ها، برای دانش آموزان با آسیب بینایی تدریس نمی‌شود.

□ توصیه

- کار به صورت گروهی اجرا شود.
- نحوه وصل کردن موتیف‌های چهارگوش و گرد را به دانش‌آموزان آموزش دهید.

□ فعالیت: چاپ روکش کوسن و جا دستمال کاغذی^۱

- برای آشنایی با نحوه تدریس به قسمت « چاپ با استفاده از مهر، شابلون و چاپ تصادفی » سال اول مراجعه نمایید.

□ فعالیت: بافتنی (موتیف چهارگوش یک و دو رنگ ویژه دانش‌آموزان با آسیب بینایی)

- برای آشنایی با نحوه تدریس این فعالیت، به قسمت آموزش موتیف به دانش‌آموزان با آسیب بینایی پایه هشتم مراجعه شود.

□ فعالیت: دوخت مروارید (دوخت تزئینی) بر روی پارچه فوتر یا نمد (ویژه دانش‌آموزان با آسیب بینایی)

اهدافی که در این فعالیت مورد تاکید است، عبارتند از:

- الگوی مقوایی را روی پارچه ثابت کند.
- اطراف الگوی مقوایی را برش بزند.
- از سوزن نخ کن به درستی استفاده کند.
- مهارت دوخت پولک و مروارید را کسب کند.

مراحل اجرای فعالیت

- در ابتدا یک پارچه با دوخت دندان موشی به دانش‌آموز ارائه نمایید تا تصور ذهنی از کاری که می‌خواهد انجام دهد، داشته باشد.
- سپس در پشت سر او قرار گرفته و کار دوخت را انجام دهید (در این مرحله دانش‌آموز با لمس دستان شما و شنیدن توضیحاتی که بیان می‌نمایید، مراحل دوخت دندان موشی را فرا می‌گیرد).

وسایل و مواد مورد نیاز

- الگوی مقوایی نرم به طول های ۱۲ و ۱۵ سانتیمتر و عرض های ۷ و ۶ سانتی متر مانند شکل زیر:
- پارچه فوتر یا نمدی
- سوزن ته گرد
- قیچی برای برش پارچه
- نخ قرقره سفید رنگ
- سوزن خیاطی
- سوزن نخ کن
- پولک و مروارید



مراحل اجرای فعالیت

- الگوی مقوایی را با استفاده از سوزن ته گرد بر روی پارچه ثابت کند.
- پارچه را از دور الگو با قیچی ببرد.
- سوزن را با سوزن نخ کن، نخ کند.
- به دلخواه خود جایی را بر روی پارچه انتخاب کند و پولک و مروارید را با کمک معلم، در آن قسمت بدوزد.
- توجه:** پارچه مروارید دوزی شده را برای فعالیت بعدی (دوخت جا عینکی)، نگه دارد.

۱- این فعالیت برای دانش‌آموزان با آسیب بینایی تدریس نمی‌شود.

□ فعالیت: دوخت دندان موشی و جا عینکی (ویژه دانش آموزان با آسیب بینایی)

وسایل و مواد مورد نیاز

- سوزن پلاستیکی بافتنی
- پارچه درشت بافت
- نخ کاموا
- پارچه فوتر یا نمدی
- الگوی پشت جا عینکی با مقوایی نرم به شکل مستطیل (به طول ۱۶ و عرض ۶ سانتیمتر)
- پارچه مروارید دوزی شده در فعالیت قبلی
- سوزن ته گرد
- قیچی برش پارچه
- سوزن دوخت دستی
- سوزن نخ کن
- نخ کوک
- نخ گلدوزی
- سوزن مخصوص گلدوزی با توجه به ضخامت نخ

مراحل اجرای فعالیت

- الگوی مقوایی را با استفاده از سوزن ته گرد روی پارچه ثابت کند.
- با قیچی پارچه را از دور الگو مقوایی ببرد.
- نخ گلدوزی را با سوزن مخصوص گلدوزی به کمک سوزن نخ کن، نخ کند.
- قسمت اریب پارچه مرواریددوزی را (روی جا عینکی) با نخ گلدوزی، دندان موشی بدوزد.
- اکنون با راهنمایی معلم پارچه مروارید دوزی شده (روی جاعینکی) را روی پارچه‌ای که بریده است (پشت جاعینکی) قرار دهد و با سوزن ته گرد محکم کند.
- سوزن را با نخ کوک به کمک سوزن نخ کن، نخ کند.
- دور جا عینکی را با نخ کوک، کوک بزند.
- با سوزنی که نخ گلدوزی دارد، قسمت‌هایی از دو پارچه را که روی هم قرار گرفته‌اند، با دوخت دندان موشی به یک دیگر بدوزد.
- نخ کوک را بشکافد.

□ فعالیت: تهیه رومیزی کوچک (ویژه دانش آموزان با آسیب بینایی)

ابتدا ۲ موتیف و سپس ۴ موتیف وصل شده را به دانش‌آموز نشان دهید و در مورد آن صحبت کنید تا بداند کدام قسمت‌ها را باید به هم وصل کند.

وسایل و مواد مورد نیاز

- دستگاه موتیف زن چهارگوش
- سوزن مخصوص دوخت بافتنی
- نخ کاموایی (به دلخواه یک رنگ، دو رنگ یا چند رنگ)
- قیچی

مراحل اجرای فعالیت

- دانش آموز چند قطعه موتیف چهارگوش با رنگ های دلخواه تهیه کند.
- سوزن را با نخ کاموای متناسب با رنگ موتیف، نخ کرده و به کمک معلم موتیف های چهارگوش را از چهار زاویه، به یک دیگر وصل کند.

□ فعالیت: دوخت جا دستمالی (ویژه دانش آموزان با آسیب بینایی)

وسایل و مواد مورد نیاز

- پارچه فوتر یا نمدی (پارچه هایی که در هنگام کار، ریش ریش نشود).
- الگوی آماده مقوایی ۲۷ × ۱۳ سانتیمتری
- سوزن ته گرد (مرواریدی)
- قیچی
- سوزن دوخت دستی
- نخ رنگی متناسب با پارچه
- سوزن نخ کن

مراحل اجرای فعالیت

- الگو را با استفاده از سوزن ته مرواریدی بر روی پارچه نصب کند.
- به وسیله قیچی، دور الگو را برش بزند.
- با کمک معلم، طول پارچه را به فاصله های ۹ سانتی متری با استفاده از سوزن ته گرد مرواریدی مشخص کند.
- با کمک معلم پارچه را طوری تا کند که دو قسمت آن روی یکدیگر قرار گیرد (حالا یک مستطیل به طول ۱۸ سانتیمتر دارد).
- با استفاده از سوزن نخ کن، سوزن خود را نخ کند.

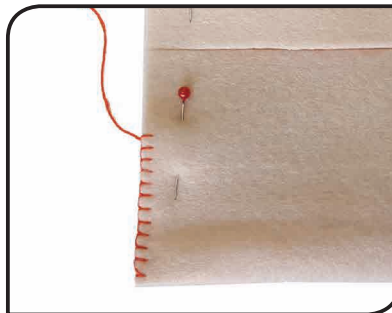
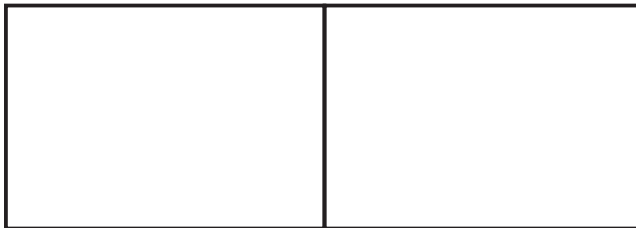

- دو قسمتی را که بر روی یکدیگر قرار داده است را به وسیله سوزن ته گرد مرواریدی به هم وصل کند.
- دو قسمتی را که باز است با دوخت دندان موشی بدوزد و سوزن های ته گرد را در آورد.
- نکته: برای زیبایی کار، بهتر است روی کار را با مروارید، تکه دوزی های آماده و یا کار دست خود دانش آموز، تزئین کرد.

□ شناخت مشاغل

هدف: گردآوری اطلاعات مؤثر و مفید، برقراری ارتباط هدف از این بررسی، آشنایی بیشتر با انواع مشاغل مختلف در رابطه با گروه پوشاک است. پس از انجام این فعالیت از دانش‌آموزان بخواهید در جلسه بعد نتایج بررسی خود را به کلاس ارائه کنند.

□ بررسی کنید

هدف: برقراری ارتباط، آشنایی با نحوه صحیح تهیه و ارائه گزارش حاصل از بررسی در این فعالیت، دانش‌آموز با توجه به اطلاعاتی که در قسمت شناخت مشاغل به دست آورده و با مشارکت افراد خانواده؛ گزارشی درباره یکی از مشاغل مرتبط با کارهای دوخت و بافتنی تهیه نموده و آن را در کلاس ارائه دهد.

□ خود ارزیابی

- دانش‌آموزان به منظور خود ارزیابی، با تکمیل کاربرگ مربوطه، به نقاط قوت و ضعف خود پی برده و با انجام تمرین‌های بیشتر، آن را برطرف نمایند.
- در صورت انجام تمرین و رفع نکات ضعف توسط دانش‌آموز، کاربرگ خود ارزیابی مجدداً تکمیل شود.
توجه: تکمیل کاربرگ خودارزیابی برای دانش‌آموزان با آسیب بینایی، توسط معلم مربوطه و براساس محتوای آموزش داده شده، تکمیل شود.

دانستنی‌های معلم

پوشش بدن به عنوان محافظی در مقابل عوامل طبیعی از آغاز خلقت بشر مورد توجه بوده است. بدن انسان به گونه‌ای نیست که بتواند بدون پوشش مناسب در مقابل سرما و گرما، باد و باران و تابش شدید آفتاب تاب آورد. در حقیقت حفظ جان، بشر را بر آن داشت تا هم زمان با تهیه خوراک به پوشش جسم خویش با مقتضای زمان و مکان نیز بیندیشد و لباس‌هایی را با توجه به جنس آن مثل پنبه‌ای، پشمی، نمدی، چرمی، ضد آب و ضد آتش و با عنایت به موقعیت؛ زمان و مکانهای مختلف تهیه کند. هم چنین در مواردی شکل لباس دست خوش تغییرات شده است مثل پدیده جنگ که موجب شده سربازان و سرداران از جامه‌های مخصوص نبرد مثل جوشن، کلاه خود و ... استفاده کنند. امروزه، تولید و مصرف لباس صرفاً رفع نیاز طبیعی نیست بلکه به عنوان یک دانش، با بهره‌وری فرهنگی، اجتماعی و اقتصادی مورد توجه است؛ از این رو، نگرش اقتصادی به پوشاک و تلاش در بهبود کیفی و کمی لباس این امر را به یک صنعت تبدیل کرده و نیز به بهینه‌سازی و بهره‌وری این صنعت توجه شده است. در حال حاضر، هزاران کارخانه در تهیه و تولید انواع الیاف طبیعی و مصنوعی با بافت پارچه در فعالیت هستند.

بافندگی

هنر پارچه‌بافی از قدیمی‌ترین هنرهاست. بشر در مقابل آسیب‌های ناشی از عوامل جوی و طبیعی نیازمند چیزی است که بتواند بدن او را محفوظ نگه دارد. از این رو، ابتدا از پوست حیوانات برای خود لباس تهیه کرد و پس از آن رفته رفته پارچه بافت. کشف الیاف پنبه، ابریشم، کتان و ... باعث شد که تولید انواع پارچه آغاز گردد. بشر به تدریج در این صنعت چنان پیشرفت کرد که آن را در زمره هنرهای ظریفه درآورد. بافت پارچه با ساده‌ترین ابزار شروع شد، سپس ساده‌ترین دستگاه نخ‌ریسی و ماشین‌های بافت پارچه ساخته شد و روز به روز این دستگاه تکامل پیدا کرد. در حال حاضر، تکاملی که در ساخت ماشین‌های بافت پارچه ایجاد شده باعث گردیده است که از نظر اقتصادی و نیروی انسانی اشتغال به نفع کشورهای تولیدکننده باشد.

□ بافت پارچه

پارچه‌های بافته شده از پیوستن و زیر و رو رفتن حداقل دو سری نخ که به طور عمودی نسبت به یکدیگر قرار دارند؛ تشکیل می‌شوند. نخ‌هایی که در جهت طول پارچه قرار دارند، نخ‌های تار و نخ‌هایی که در جهت عرض پارچه واقع شده‌اند، نخ‌های پود نامیده می‌شود. تار و پود پارچه را می‌توان به شکل‌های مختلف از بین یکدیگر گذراند و بافت‌های مختلف به دست آورد. در طراحی پارچه سه نوع بافت اصلی وجود دارد:

۱- بافت تافته (ساده)

۲- بافت سرژ (کج راه)

۳- بافت ساتین (اطلس)

این بافت‌ها که در حقیقت بافت‌های مادر هستند، اساس سایر بافت‌ها را تشکیل می‌دهند؛ یعنی، سایر بافت‌ها از مشتقات این سه بافت هستند.

بافت تافته (ساده): ساده‌ترین نوع بافت پارچه است که نخ‌های پود به طور متناوب و یک در میان زیر و روی نخ‌های تار قرار می‌گیرد و دارای بیشترین استقامت هستند؛ زیرا، تعداد پیوستگی این بافت از سایر بافت‌ها بیشتر است؛ مثل پارچه‌های متقال، چلوار، پارچه چادری، چیت، وال، تیترون و ...

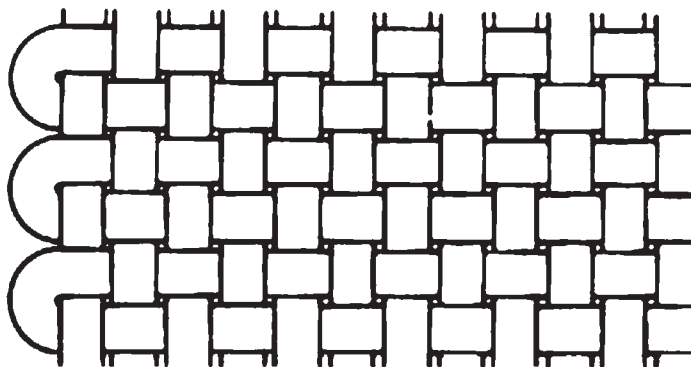

بافت سرژده (کج راه): در بافت سرژده وضع زیر و رو رفتن نخ‌های تار و پود طوری است که خطوط به طور برجسته و مورب در روی پارچه ایجاد می‌شود و نخ پود از رو و زیر حداقل دو و حداکثر چهار نخ تار عبور می‌کند. جهت خطوط مورب (مایل) در پارچه می‌تواند از راست به چپ یا از چپ به راست باشد، مثل پارچه گاباردین.

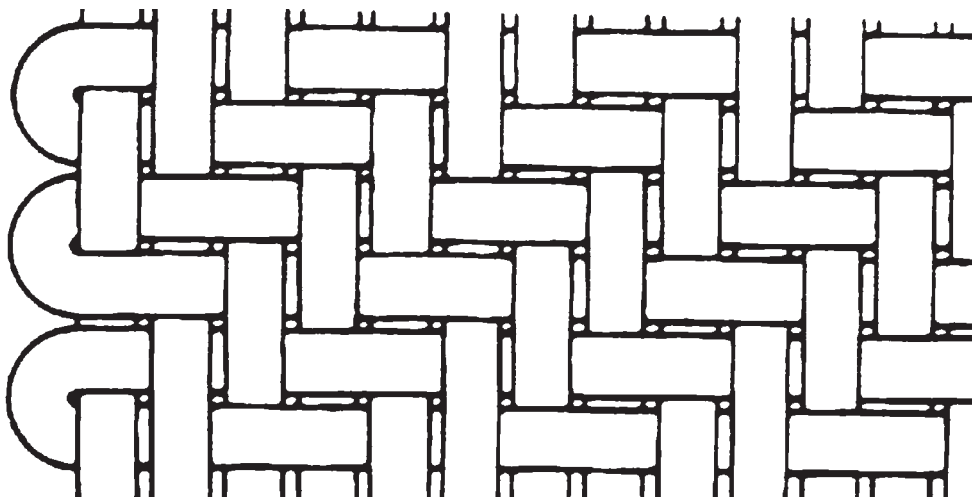

بافت ساتین (اطلس): در بافت ساتین نخ‌های تار و پود هر کدام در یک طرف پارچه موج می‌زنند و هر نخ پود از روی حداقل چهار و حداکثر هشت نخ تار عبور می‌کند و در هر تکرار بافت، هر نخ تار و پود فقط یک بار زیر و رو می‌شود و یک پیوستگی در آن وجود دارد.

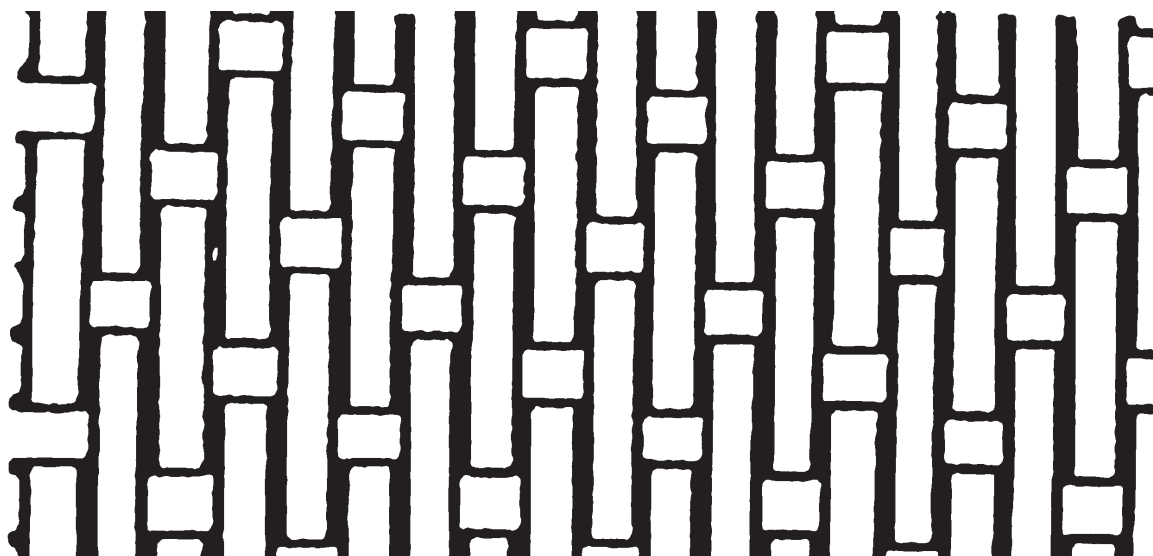

□ طبقه بندی پارچه‌های نساجی

پارچه‌های نساجی را می‌توان به طور کلی به چهار دسته تقسیم نمود که عبارت‌اند از:

- ۱- پارچه‌های تار و پودی
- ۲- پارچه‌های کشیاف
- ۳- پارچه‌های توری
- ۴- پارچه‌های نم‌دی

۱- پارچه‌های تار و پودی: پارچه‌های تار و پودی بیشترین رقم پارچه‌های نساجی را تشکیل می‌دهند. این پارچه‌ها بر اثر پیوستگی یا زیر و رو رفتن دو دسته نخ که یک دسته در طول و دسته‌ی دیگر در عرض هستند پارچه را تشکیل می‌دهند. در این پارچه‌ها نخ‌های طولی را نخ‌های تار و نخ‌های عرضی را نخ‌های پود می‌نامند. در این نوع بافت، نخ‌های تار و پود همواره با هم زاویه‌ی قائمه (۹۰ درجه) تشکیل می‌دهند و داخل پارچه، نخ‌های تار موازی یکدیگر و نخ‌های پود نیز موازی هم هستند. در این بافت‌ها فقط یک رشته نخ‌های پود به کار رفته که همین امر عامل دوام و زیبایی پارچه است.



۲- پارچه‌های کشفاف: این پارچه‌ها با توجه به بافتشان به پارچه‌های تریکو معروف‌اند که از در هم رفتن حلقه‌های نخ به یکدیگر تشکیل می‌گردد و به دو دسته تقسیم می‌شوند: پودی و تاری

الف- پارچه‌های کش باف پودی: در این پارچه‌ها فقط یک نخ پود به کار می‌رود و این یک نخ با حلقه شدن در عرض (پودی) بافت پارچه را تشکیل می‌دهد.

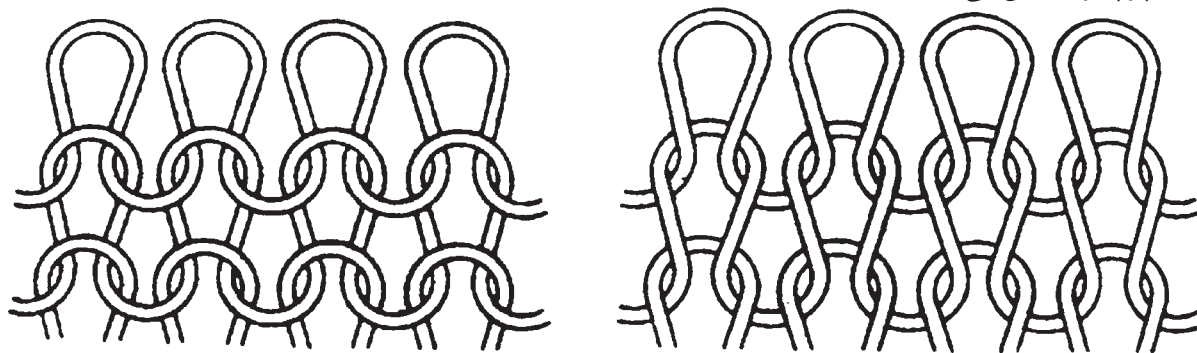

ب- پارچه‌های کش باف تاری: این پارچه‌ها از حلقه شدن نخ‌های تار به دور خود و پیوستن نخ‌های مجاور بافته می‌شوند.

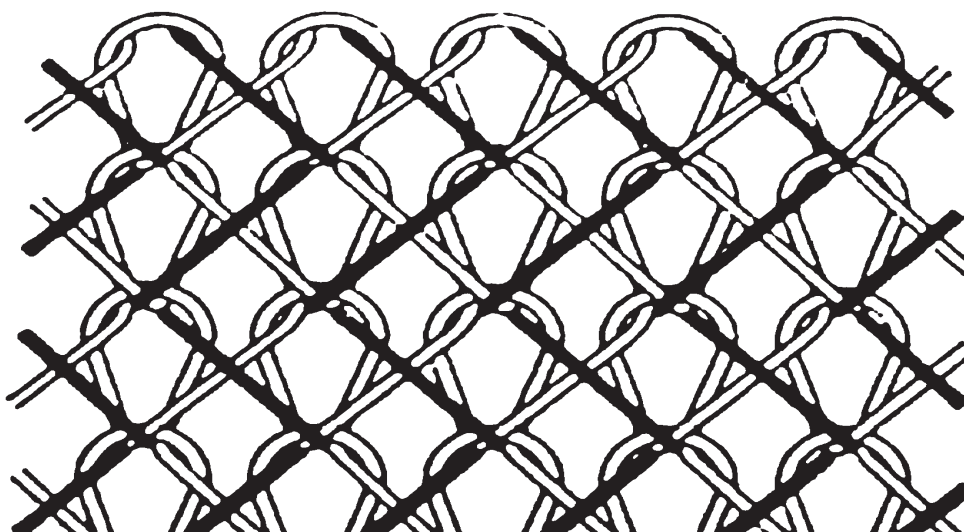

۳- پارچه‌های توری: این پارچه‌ها از دو دسته نخ، یک دسته تار و یک دسته پود، بافته می‌شوند و حرکت پود بین تارها طوری است که به دور تار تاب می‌خورد. این پارچه‌ها بیشتر برای تهیه پرده و امثال آن به کار می‌رود.

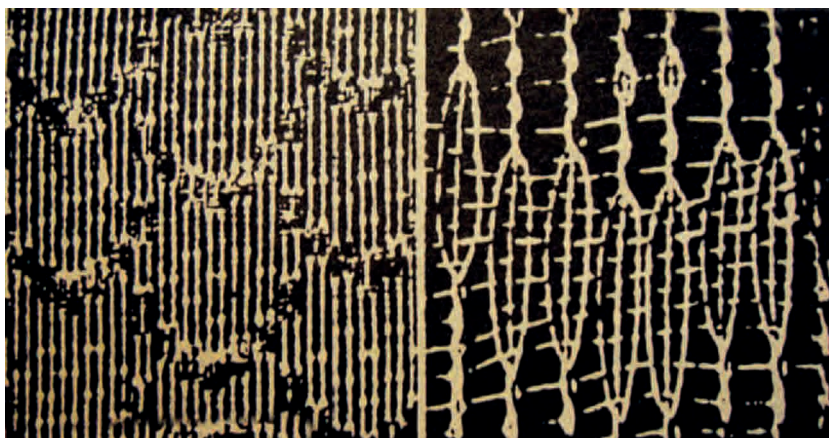

۴- پارچه‌های نم‌دی: پارچه‌های نم‌دی جزء پارچه‌های بی‌بافت هستند. یعنی، برای تهیه این نوع پارچه‌ها از نخ و بافت استفاده نشده است. بلکه توده به هم فشردهای از الیاف را به صورت صفحه‌ای در می‌آورند که بیشتر برای کف پوش، به جای قالی، یا در صنعت مورد استفاده قرار می‌گیرد.

جهت اطلاع بیشتر می‌توانید به کتاب طراحی و تجزیه پارچه (فنی و حرفه‌ای، رشته صنایع نساجی) و کتاب الیاف نساجی، (فنی و حرفه‌ای، رشته طراحی و دوخت) مراجعه کنید.

هنر سوزن دوزی



موضوعات نساجی و تاریخ لباس و انواع دوخت‌ها کاملاً مرتبط با هم هستند، بر هم اثر می‌گذارند و از هم دیگر نیز تأثیر می‌پذیرند. هرگاه در جامعه‌ای سنت و عادت استفاده از لباس‌های متنوع رواج داشته باشد، به پشتوانه‌ی آن، صنعت نساجی رونق می‌گیرد. هرگاه در جامعه‌ای پارچه‌های متنوع تولید گردد، مردم به استفاده‌ی بیشتر ترغیب شده و همین امر باعث می‌شود که تغییراتی در روی لباس به وجود آورند و با سوزن دوزی‌های متنوع آن را آرایش دهند. باید توجه کرد که تنوع در هنر سوزن دوزی به قدری است که کمتر در رشته‌های دیگر مشاهده شده است. مثل استفاده از دوخت در روی لباس، وسایل تزئینی و ... در طول تاریخ پارچه‌های فراوانی به جامانده است که با انواع نخ‌ها دوخت‌های مختلفی را روی پارچه انجام داده‌اند.

□ انواع دوخت

۱- دوخت کوک ساده (شلال ساده): در امتداد یک خط، که ممکن است مستقیم یا منحنی باشد، شروع می‌شود و شامل کوک‌های یکنواخت و معمولاً یک اندازه است. می‌توان در طرح‌های مختلف، تغییراتی را نیز از نظر اندازه‌ی کوک‌ها ایجاد کرد. این نوع دوخت معمولاً در دوخت رگ‌برگ‌ها یا ساقه‌ی گل یا پر کردن یک سطح استفاده می‌شود.

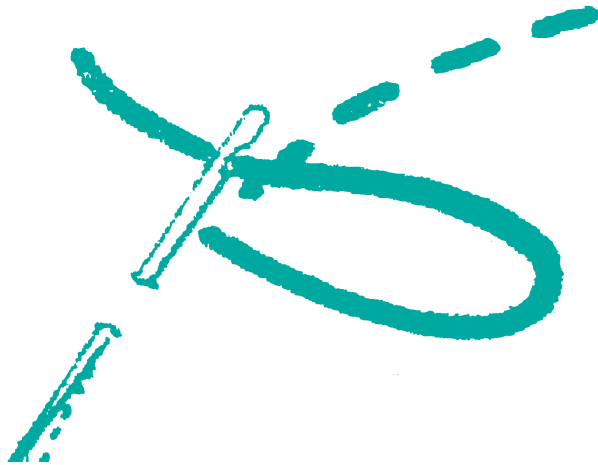

۲- شلال پیچ: این دوخت در اصل ترکیبی از دو نوع دوخت است. ابتدا شلال‌های منظم و یکنواختی را در محل مورد نظر بزنید، سپس با نخ دیگری، متناسب با شلال، به‌طور مارپیچ از میان شلال‌ها عبور دهید به طوری که اصلاً سوزن در داخل پارچه فرو نرود. پس از اتمام کار، دوخت به قیطان تائیده شباهت پیدا می‌کند.



۳- شلال مارپیچ: برای این دوخت، ابتدا شلال‌های منظمی روی پارچه بدوزید و بعد به وسیله نخ دیگری و سوزنی که نوک آن تیز نباشد، این دوخت موج مانند را انجام دهید. به این صورت که ابتدا از داخل سمت راست یک شلال و بعد از داخل سمت چپ شلال دیگری، سوزن را رد می‌کنیم و همین‌طور ادامه می‌دهیم تا به پایان کار برسیم. نباید سوزن به هیچ وجه در داخل پارچه فرو رود.



۴- شلال مستقیم: این دوخت به‌طور ساده در هر طراحی مورد استفاده قرار می‌گیرد. از این نوع شلال‌ها به‌طور مجزا از هم، در میان یک حلقه یا نیم دایره به شکل گل استفاده می‌شود. شلال مستقیم را می‌توانیم با رنگ‌های متفاوت و ضخامت‌های مختلف استفاده کنیم اما در هر صورت، هر شلال باید مجزا از شلال دیگر باشد.

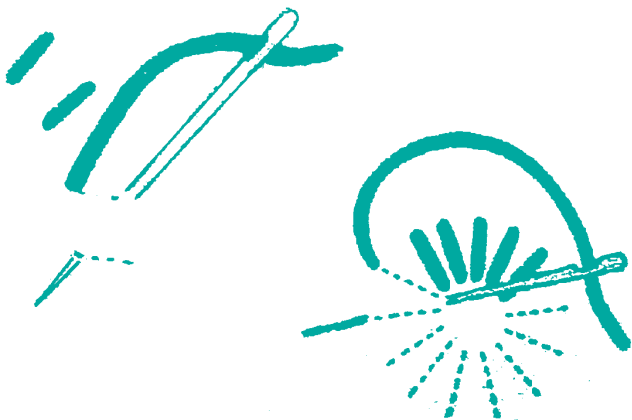

۵- بخیه‌ی ساده: بخیه‌های کوتاه در یک خط به دنبال هم قرار می‌گیرند. دوخت بخیه باید از سمت راست به چپ شروع شود و نخ نیز در امتداد خطوط حرکت کند. این دوخت را می‌توان برای مشخص کردن خطوط خارجی یا تنها برای ساقه‌ها یا حاشیه‌ها به کار برد. شلال‌های این دوخت در قسمت روی دوخت به صورت یک ردیف متصل به دنبال هم است ولی دوخت شلال در هر فاصله دوبار تکرار شده است.

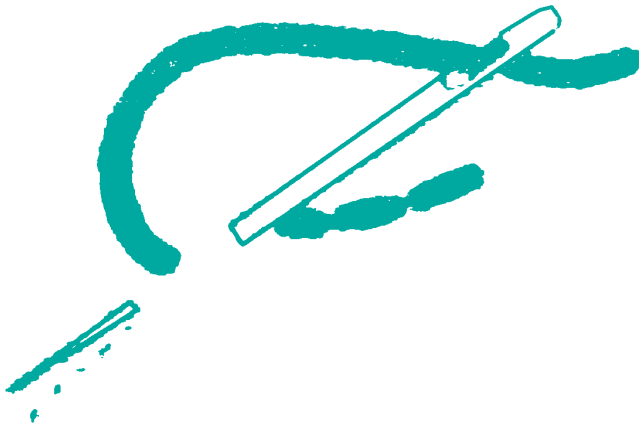

۶- بخیه‌های تزئینی: پس از دوخت بخیه‌های یک دست و منظم روی پارچه، یک نخ متناسب با نخ بخیه انتخاب می‌کنیم و آن را به وسیله سوزنی که نوک آن تیز نباشد و به پارچه فرو نرود، به طور ماریپیچ از زیر بخیه عبور می‌دهیم و برای تکمیل کار نخ دیگری که متناسب با نخ اول و دوم باشد انتخاب کرده و در جهت عکس ماریپیچ اول، باز از زیر بخیه‌ها رد می‌کنیم. بدین ترتیب، طرح زیبایی ایجاد می‌شود که می‌توان برای تزئین حاشیه‌ها از آن استفاده کرد. هرچه ضخامت نخ‌های ماریپیچ بیشتر باشد، دوخت؛ برجسته‌تر به نظر می‌آید.



۷- زنجیره تک قلاب: این نوع دوخت، بهترین نمونه برای دوخت گلبرگ‌های کوچک و گل‌های وحشی است. سوزن را از راس گلبرگ بیرون می‌آوریم و بعد نخ را مانند یک حلقه زیر سوزن قرار می‌دهیم، سپس مجدداً سوزن را از راس گلبرگ داخل پارچه کرده و از طرف مقابل آن خارج می‌کنیم و با یک بست کوچک، حلقه‌ی زنجیره را ثابت می‌کنیم. برای دوخت یک گل کامل، این فعالیت را طوری تکرار می‌کنیم که هر گلبرگ شعاعی از دایره مرکزی گل باشد.



۸- دوخت زنجیره: این کار را از بالا به پایین شروع می‌کنیم. سوزن را از میان پارچه بیرون می‌آوریم. در حالی که نخ را با شست دست به صورت حلقه نگه داشته‌ایم، سوزن را دو مرتبه از همان نزدیکی نقطه‌ی اول داخل پارچه فرو می‌بریم و با فاصله‌ی کمی از پارچه بیرون می‌آوریم و بالا می‌کشیم. این عمل را به طوری که نخ همچنان باقی بماند، تکرار می‌کنیم تا کار تمام شود.



۹- زنجیره با بخیه: پس از اتمام دوخت زنجیره ساده، با نخ‌ی به رنگ دیگر و به ترتیبی که نشان داده شده است، بخیه‌ها را در وسط زنجیره‌ها می‌دوزیم.



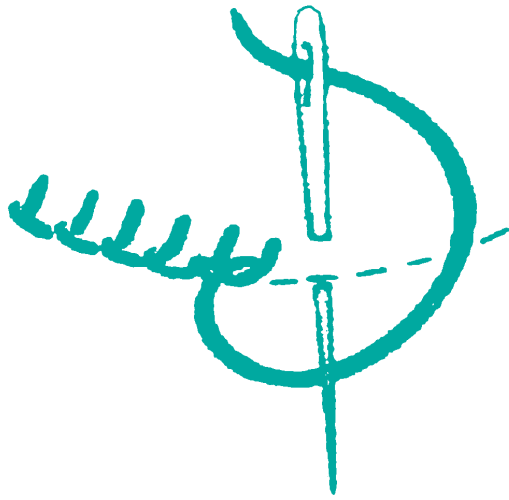

۱۰- دوخت جادکمه (دندان موشی): شروع دوخت از چپ به راست است. سوزن را از میان پارچه بیرون می آوریم به طوری که نخ به صورت حلقه‌ای در زیر آن قرار گرفته باشد. نخ حلقه شده را با انگشت شست دست چپ نگه می داریم و وقتی که سوزن را از پارچه بیرون آوردیم نخ را رها می کنیم. این عمل را مرتب باید تکرار کرد تا طرح تمام شود.

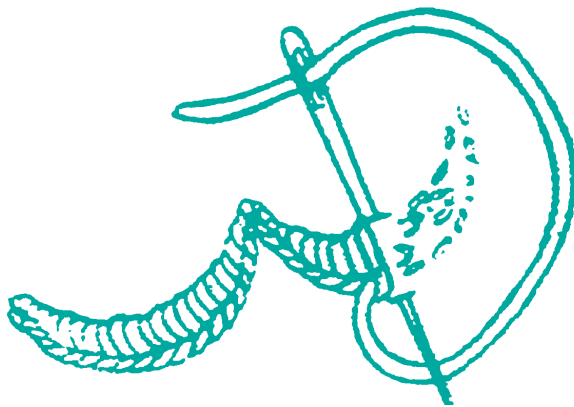

۱۱- دوخت جادکمه (دندان موشی به هم چسبیده): این دوخت نیز مانند دوخت دندان موشی است با این تفاوت که پایه‌ها کاملاً کنار هم می چسبند و با هم دوخته می شود. همان طور که در شکل نشان داده شده است می توانید پس از انتخاب دوخت، پارچه‌ی اضافی لبه‌ی دایره‌ها را بچینید.



۱۲- زیگزاک ساده: این دوخت معمولاً بین دو خط موازی انجام می شود. سوزن را هر بار از سمت راست در پارچه فرو کرده و تعدادی از تارهای پارچه را روی سوزن می گیریم و از سمت چپ خارج می کنیم، طوری که شلال کوچک در پشت دیده شود. این شلال یک بار در روی خط پایین و یک بار روی خط بالا دوخته می شود. باید توجه داشته باشیم که بین هر شلال، فضای خالی باقی بماند. از این دوخت هم برای لبه دوزی پوشاک و هم برای تزیین به صورت حاشیه استفاده می شود.



۱۳- زیگزاک مارپیچ: پس از دوخت یک ردیف زیگزاک یکنواخت، نخ‌ی را که متناسب با نخ زیگزاک باشد، در سوراخ سوزن می کنیم سپس سوزن را طوری که شکل نشان می دهد به طور مارپیچ از میان زیگزاک‌ها عبور می دهیم. باید دقت کنیم که سوزن در پارچه فرو نرود.

دوخت‌های مختلفی در سوزن دوزی است که چنانچه علاقه به یادگیری آن دارید می‌توانید "کتاب نگرشی بر روند سوزن دوزی‌های سنتی ایران" از منتخب صبا را استفاده نمایید.

تعریف الیاف: کلمه الیاف جمع لیف است که به عنوان مواد اولیه برای تهیه انواع نخ‌ها و پارچه‌ها مورد استفاده قرار می‌گیرد. لیف عبارت است از یک رشته نازک به طول مناسب که دارای قابلیت انحنا و استحکام کافی برای ریسندگی و بافندگی باشد.

طبقه بندی الیاف نساجی

الیاف مورد استفاده در صنعت نساجی را می‌توان به دو دسته کاملاً متمایز تقسیم کرد:

۱- الیاف طبیعی ۲- الیاف مصنوعی

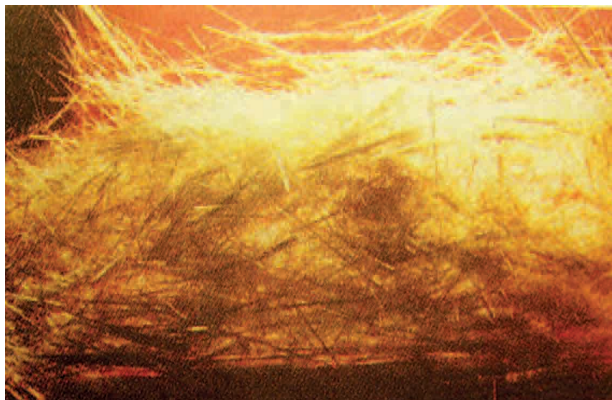

پنبه نسوز

الیاف طبیعی: الیاف طبیعی الیافی هستند که به طور طبیعی در طبیعت، به صورت لیف وجود دارند و بشر در تولید آن‌ها هیچ دخالتی ندارد؛ ولی برای آماده کردن آن‌ها برای مصرف در صنایع نساجی، عملیاتی بر روی آن‌ها انجام می‌دهند. الیاف طبیعی به سه دسته تقسیم می‌شوند.

الیاف گیاهی مانند: کتان و کنف؛ **الیاف حیوانی** مانند: پشم، مو و ابریشم و **الیاف معدنی** مانند: ترکیبات لیفی که از سیلیکات منیزیم و کلسیم است. پنبه نسوز و پارچه‌های ضد آتش نمونه‌هایی از این الیاف هستند.

الیاف مصنوعی: الیافی هستند که به صورت لیف در طبیعت وجود ندارند، بلکه ماده آن‌ها از طبیعت یافت می‌شود. این ماده اولیه به روش‌های صنعتی، به لیف قابل مصرف در صنایع نساجی تبدیل می‌شود.

□ طرز شناختن الیاف پنبه

شناخت الیاف پنبه به روش‌های مختلف صورت می‌گیرد که معمول‌ترین آن‌ها عبارت‌اند از:

۱- **روش میکروسکوپی:** در این روش، به کمک میکروسکوپ، تاب‌های طبیعی در الیاف پنبه مشاهده می‌شود و می‌توان آن را به یک روبان تشبیه کرد که تاب خورده باشد.

۲- **روش سوزاندن:** الیاف پنبه در تماس با شعله‌ی آتش به سرعت می‌سوزند و چنان چه شعله را دور کنیم، الیاف به سوختن ادامه می‌دهند و از خود، خاکستر بسیار سبکی باقی می‌گذارند. بویی که بر اثر سوختن ایجاد می‌شود شبیه بوی سوختن کاغذ است و این، به علت وجود سلولز در پنبه است. ترکیبات سلولز از سه عنصر کربن، آب و اکسیژن تشکیل می‌شود که کربن و اکسیژن خاصیت احتراق دارند. در نگهداری پنبه و منسوجات نخی باید دقت فراوانی کرد؛ زیرا پنبه به راحتی مشتعل می‌شود و به علت گازهایی که تولید می‌کند موجب افزایش شدت احتراق می‌شود.

۳- **روش شیمیایی:** الیاف پنبه در محلول آمونیم (شوائترز) حل می‌شود؛ بنابراین، از این محلول می‌توان برای شناختن پنبه استفاده کرد.

□ طرز شناختن الیاف پشم

شناختن الیاف با روش‌های مختلف انجام می‌شود. معمول‌ترین آن‌ها طریقه سوزاندن است و با روش میکروسکوپی و روش شیمیایی نیز می‌توان الیاف پشم را شناسایی کرد.

۱- **روش میکروسکوپی:** با کمک میکروسکوپ می‌توان الیاف پشم را تشخیص داد. بهترین علامت مشخص، وجود فلس‌ها در پوسته‌ی خارجی آن است که شامل لایه‌های شاخی است که به طور نامنظم در کنار هم قرار گرفته‌اند. با قرار دادن یک لیف پشم در زیر

میکروسکوپ، مشاهده می‌کنیم که آن، از گروهی فلس تشکیل شده است. این فلس‌ها، بدنه‌ی لیف را به شکل ساقه‌ی درخت خرما یا پوست ماهی نشان می‌دهند که جهت آن‌ها از پایین به طرف بالاست. فلس‌ها در الیاف ظریف، کوچک و تعداد آن‌ها زیاد و برعکس در الیاف ضخیم، بزرگ و تعداد آن‌ها بیشتر است. به همین دلیل؛ الیاف ضخیم، خشن و براق تر از الیاف ظریف‌اند.



- ۲- **روش سوزاندن:** اگر شعله‌ی کبریت را به الیاف پشم نزدیک کنیم، آهسته می‌سوزد و کز می‌کند. خاکستر باقی مانده، سیاه براق و گاهی قهوه‌ای مایل به سیاه است و زیر انگشتان نرم می‌شود و هنگام سوختن، بوی مخصوصی شبیه پر و موی سوخته به مشام می‌رسد. ایجاد بوی حاصل، به علت وجود ترکیبات کربن، ازت و گوگرد است. گازهای حاصل از سوختن الیاف پشم، کاغذ تورنسل قرمز رنگ را آبی می‌کند. این روش زیاد دقیق نیست؛ چون برای تشخیص الیاف مخلوط شده، مشکل است.
- ۳- **روش شیمیایی:** الیاف پشم خالص، در محلول $5/2$ تا 5 درصد سود جوشان در مدت ۱۸ دقیقه حل می‌شوند؛ در صورتی که الیاف پشم خالص باشند، تمامی آن‌ها در محلول جوشان سود حل می‌شوند.

□ **طرز شناختن الیاف ابریشم**

- ۱- **روش میکروسکوپی:** مقطع عرض الیاف ابریشم در زیر میکروسکوپ، به شکل سه ضلعی با گوشه‌های منحنی و قوس دار، به صورت جفت چسبیده به هم یا جدا از هم دیده می‌شود.
- ۲- **روش سوزاندن:** الیاف ابریشم مانند الیاف پشم، در برابر شعله می‌سوزد و خاکستر سیاهی به جای می‌گذارد و بویی که از الیاف ابریشم به مشام می‌رسد، به علت نداشتن گوگرد با پشم کمی فرق دارد.
- ۳- **روش شیمیایی:** محلول اسیدکلریدریک، ابریشم را در خود حل می‌کند.

روش کار با ماشین دوخت

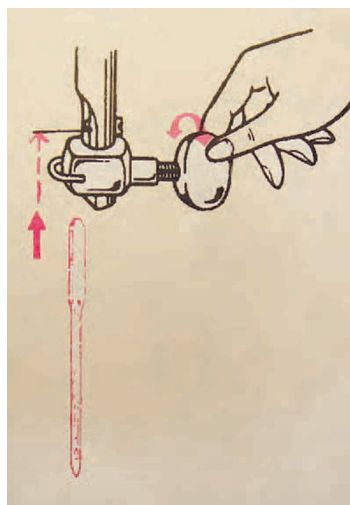

□ **طریقه‌ی نخ کردن ماشین دوخت**

- در هر چرخ خیاطی، معمولاً یک سیستم خاص برای نخ کردن وجود دارد ولی در همه‌ی آن‌ها مسیر نخ از قرقره تا نوک سوزن، مشابه است و باید از میان پیچ تنظیم کشش نخ رو عبور کند.
- یک طرف بدنه‌ی استوانه‌ای شکل سوزن چرخ‌های خیاطی دستی، معمولاً بر خلاف چرخ‌های خیاطی صنعتی، صاف و طرف دیگر آن، گرد است.
- هنگام جا انداختن سوزن باید توجه داشت که طرف صاف آن در جهت روبه‌روی مسیر نخ (به طرف ماشین دوخت) قرار گیرد.

- سوزن‌های شماره‌ی ۱۰ و ۱۱ برای دوخت پارچه‌های لطیف، سوزن شماره ۱۴ برای دوخت پارچه‌های معمولی و سوزن شماره ۱۶ برای پارچه‌های ضخیم استفاده می‌شود. در صورتی که سوزنی پایین‌تر از حد استاندارد آن به چرخ پیچ شود، نوک سوزن بر اثر تماس با زمینه چرخ می‌شکند.

□ **طریقه نخ کردن چرخ و سوزن در چرخ‌های دستی به ترتیب شماره گذاری**

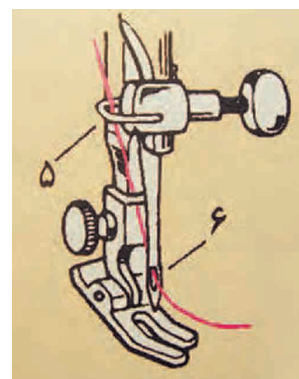
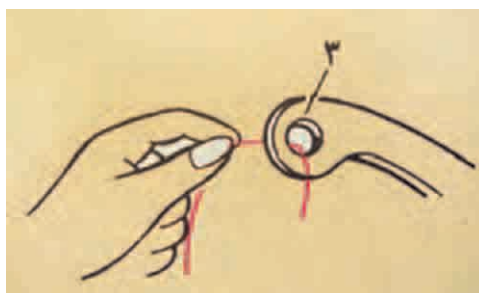
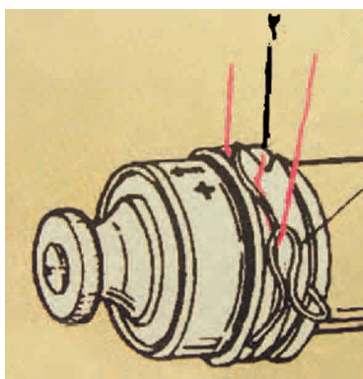
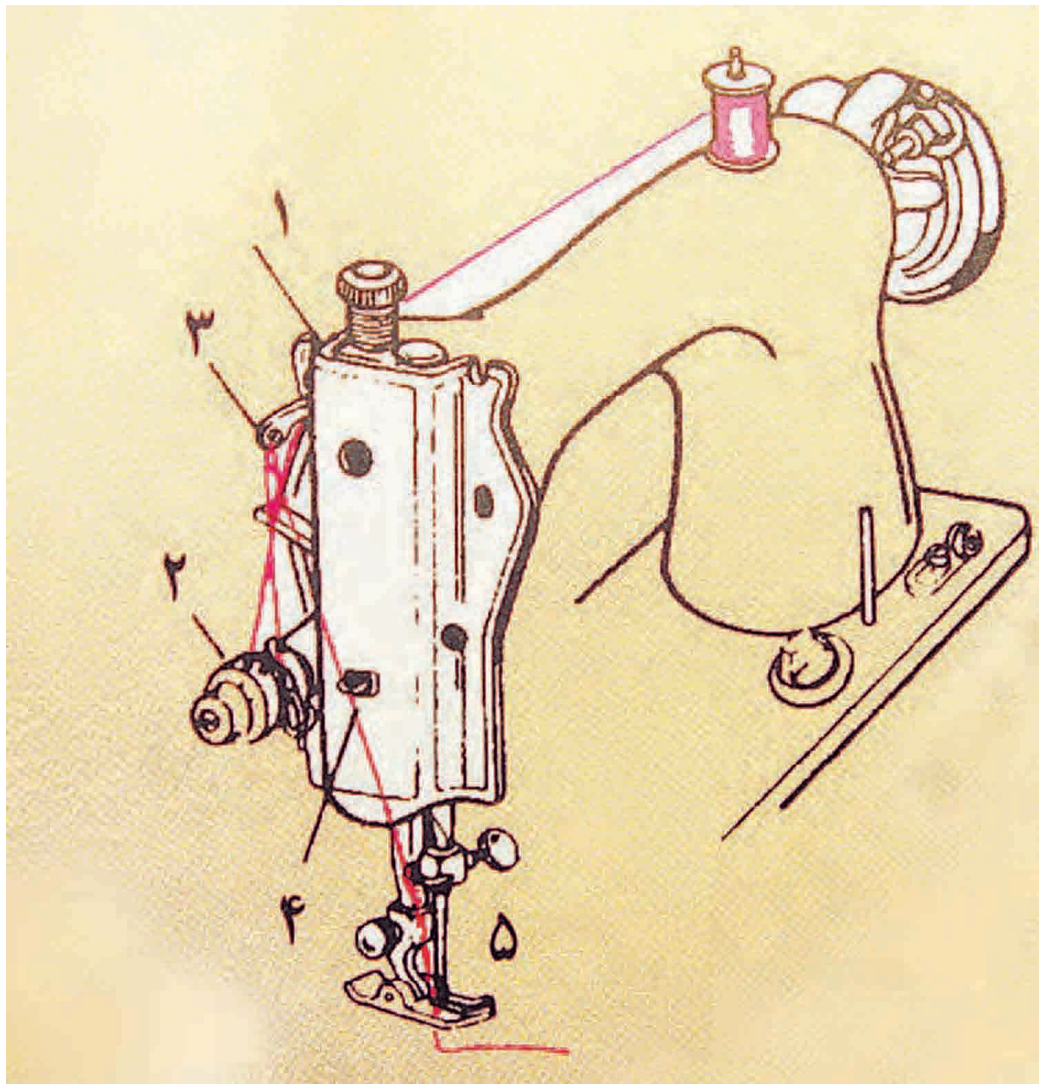

□ **طریقه نخ کردن و جا انداختن ماسوره به ماکو در چرخ های دستی و راسته دوز**
 ۱- توپی را به طرف چرخ بچرخانید تا چرخ در حالت خلاص قرار گیرد و آماده ماسوره پیچی شود.

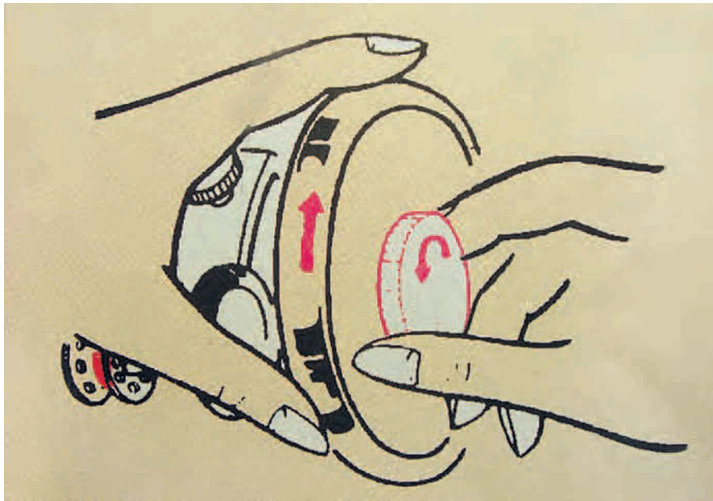

۲- ماسوره روی ماسوره پیچ قرار گیرد.

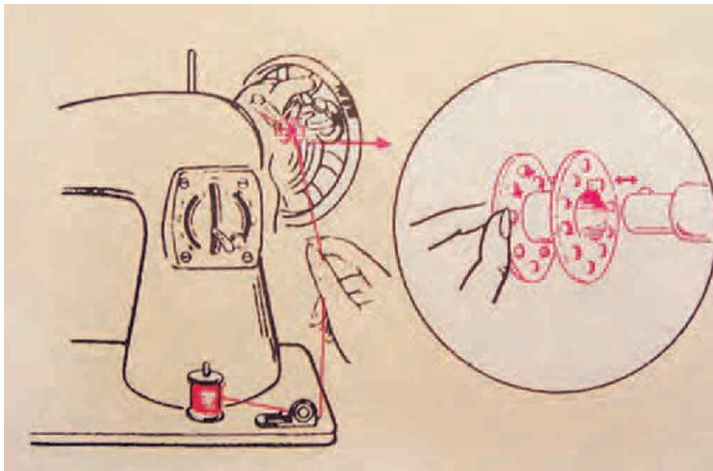

۳- ماسوره پیچ را به سمت پایین فشار دهید تا عمل پیچیدن نخ انجام شود.

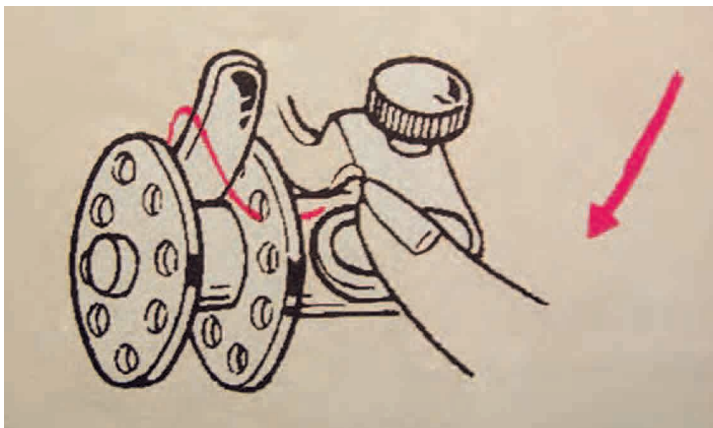

۴- زبانه را روی ماسوره پیچ پایین بیاورید تا نخ به اندازه کافی روی ماسوره پیچیده شود.

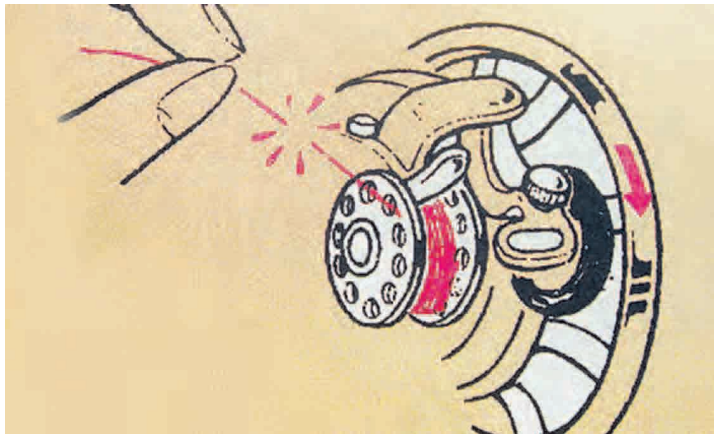

۵- تویی را به حالت اولیه بچرخانید

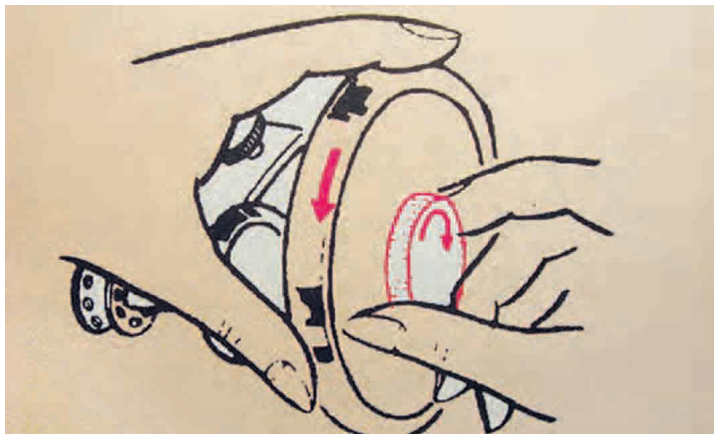

۶- برای برداشتن ماکو از زیر چرخ، ابتدا زبانه ماکو را به سمت بیرون باز کرده، سپس ماکو را از زیر چرخ خارج نمایید.



۷- برای جا انداختن ماسوره به ماکو، ابتدا مقداری از نخ ماسوره را آزاد کرده و شیار ماسوره را منطبق بر زبانه فتری ماکو قرار داده و سپس آن را به سمت ماکو حرکت دهید.

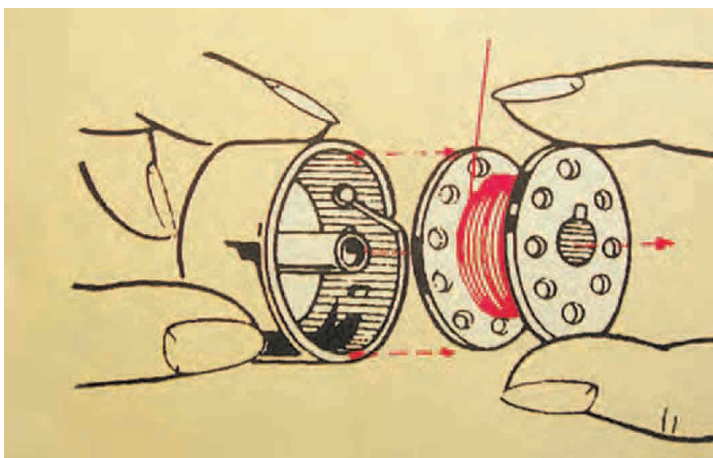

۸- پس از قرار گرفتن ماسوره در ماکو، نخ را مانند تصویر به زیر زبانه ماکو برده و سپس بیرون بیاورید.

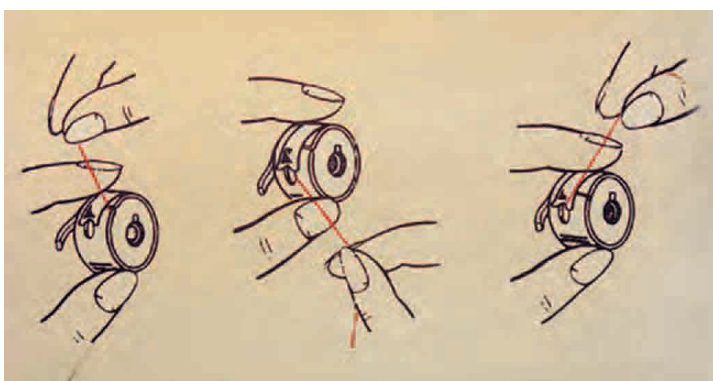

۹- ماکو را در محفظه مربوطه زیر چرخ، جا بیندازید.

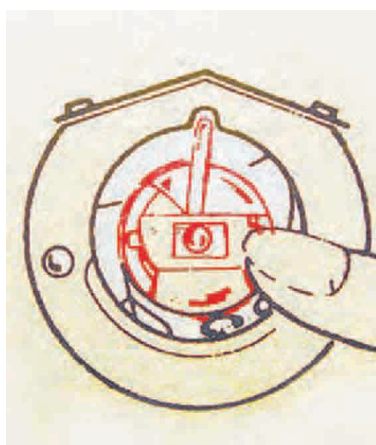
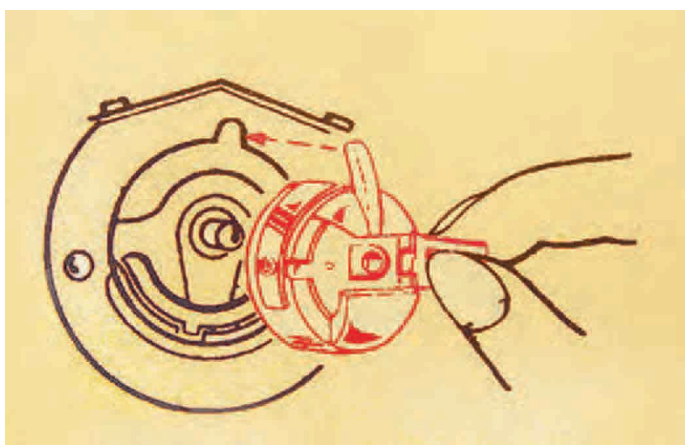

□ **طریقه صحیح استفاده از چرخ خیاطی**

- دسته چرخ را با دست به آرامی بچرخانید تا سوزن با نخ وارد ماکو شود.



- نخ در آمده از سوزن را در دست نگه دارید تا نخ ماکو خارج شود.

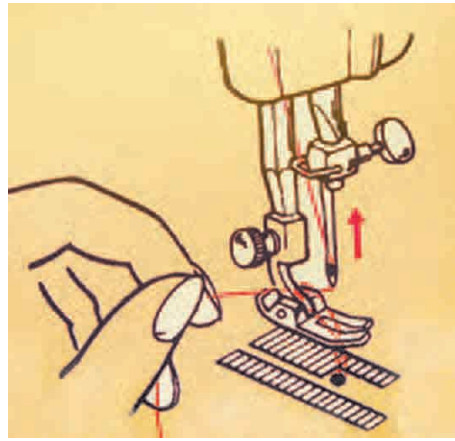
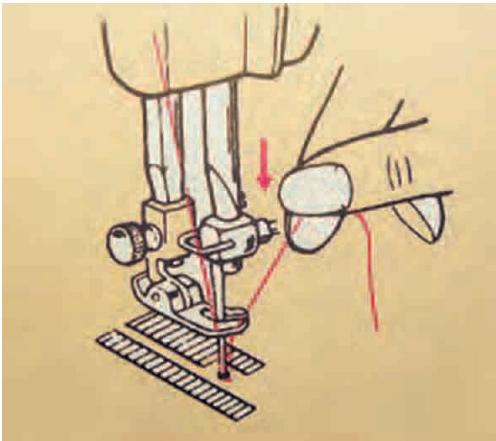

- سوزن، نخ ماکو را به بیرون می آورد.

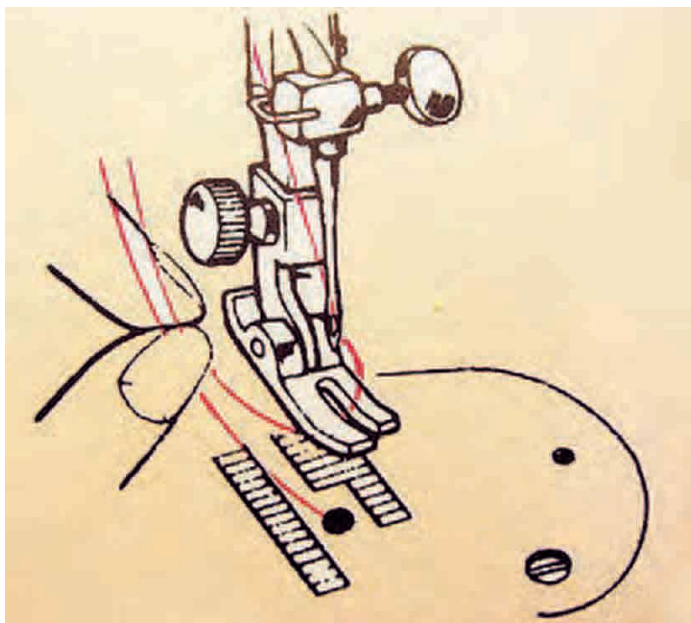

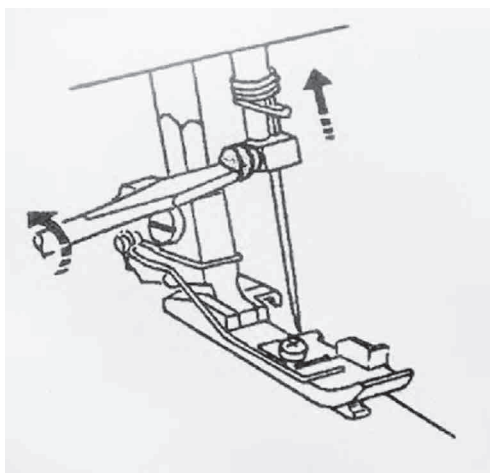

- در بعضی از چرخ‌های خیاطی، پیچ مربوط به تعویض سوزن، در سمت چپ قرار دارد.

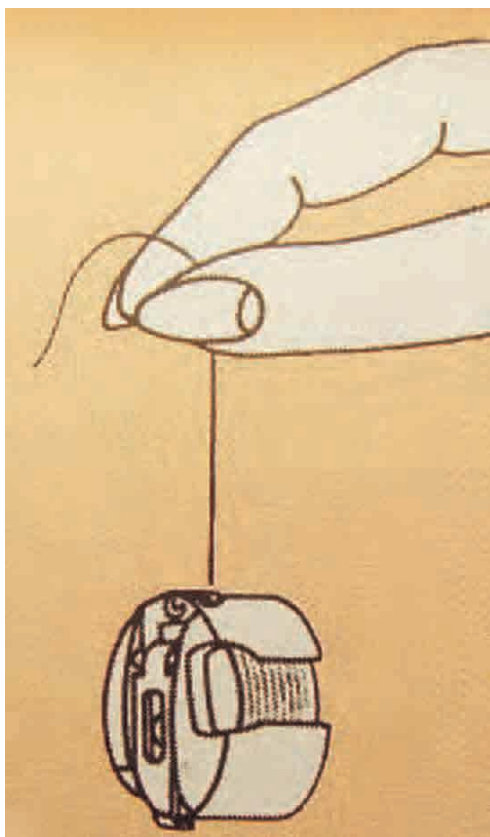

□ تنظیم کشش نخ رو و نخ زیر

برای دانستن صحت کششی نخ ماسوره، مطمئن شوید که ماکو با یک حرکت سریع و کوتاه دست، به آرامی به طرف پایین رانده می‌شود.

- در صورتی که کشش نخ زیاد باشد و نخ به سختی از ماسوره داخل ماکو خارج شود، پیچ ماکو را در جهت عقربه‌های ساعت کمی شل کنید. در صورتی که کشش نخ کم باشد و نخ به سرعت از ماسوره خارج شود، پیچ را در جهت عقربه‌های ساعت کمی سفت کنید.

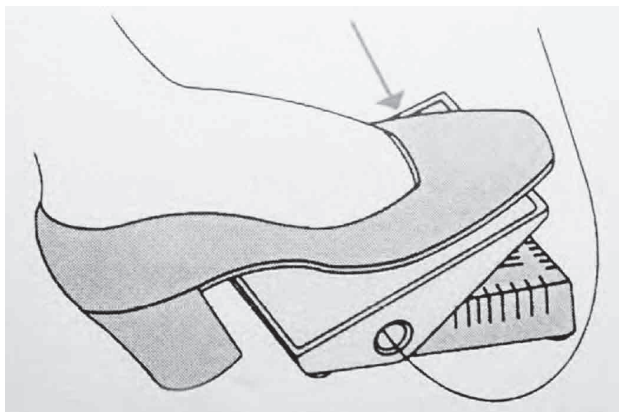

- پدال چرخ خیاطی باید در محلی گذاشته شود که پا به راحتی روی آن قرار گیرد. هرگز پدال را با دست هدایت نکنید.

- برای شروع دوخت، حتماً ابتدا تویی چرخ خیاطی را به آرامی با دست به طرف خود بچرخانید. سپس پا را با ملایمت روی پدال فشار دهید. سرعت حرکت بستگی کامل به میزان فشار روی پدال دارد؛ هر چه بیشتر پدال را به طرف پایین فشار دهید سرعت چرخ بیشتر می‌شود.

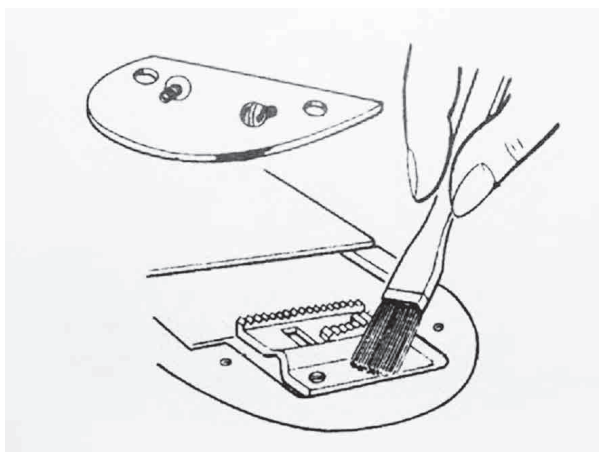

- هرگز با کشیدن پارچه از عقب یا نگهداشتن آن از جلو؛ عمل دوخت و سرعت آن را کنترل نکنید.
- پس از استفاده از چرخ خیاطی، دو شاخه اصلی را از پریز خارج کنید.

- توسط برس مخصوص و ظریفی که در جعبه چرخ‌های خیاطی موجود است، هرچند وقت یک بار پس از استفاده، دندان‌های قسمت «کارپیش‌بر» را تمیز کنید.

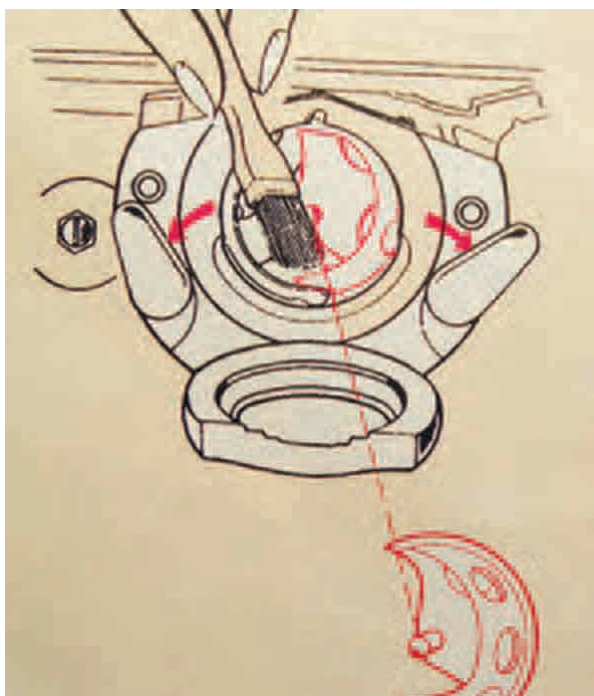

- داخل محفظه ماکو را نیز با برس تمیز کنید. این کار را پس از خارج کردن ماکو از محفظه آن انجام دهید.
- هر چند وقت یک‌بار، بخش‌های داخلی بدنه‌ی بالایی و زیرین چرخ را روغن کاری کنید.
- بدنه خارجی ماشین را با دستمال نخی تمیز کنید.
- ماشین دوخت را از دسترس اطفال دور نگه دارید.
- پیچی که در پشت هر چرخ خیاطی وجود دارد، پایه دوخت را باز، خارج و تعویض می‌کند.

- چرخ‌های خیاطی دارای تسمه گردنده‌ای است که از نوع لاستیک نرم، فشرده و محکمی تهیه شده است و دارای دندان‌های اصطکاک است. هنگام دوخت باید به سالم بودن آن توجه کرد. هم‌چنین تنظیم استقرار آن در گردنده (جدار توپی چرخ) مهم است.

